



DGR 1300	DGR 1300S
DGR 2500	DGR 2500S
DGR 3200	DGR 3200S
DGR 4500	DGR 4500S
DGR 5500	DGR 5500S
DGR 5500E	DGR 5500ES
DGRT 5500	DGRT 5500S
DGR 7000E	DGR 7000ES
DGR 8000E	DGR 8000ES

GENERATORS

Manual de Instrucciones
Owner's manual





Español



Atención

- Antes de usar nuestro generador, por favor lea este manual cuidadosamente para saber cómo usar correctamente esta unidad.
- Tenga este manual a mano.



Índice

- 1. Información de seguridad**
 - 2. Datos técnicos**
 - 3. Comprobaciones iniciales antes de usar**
 - 4. Encendido del motor**
 - 5. Uso del generador**
 - 6. Parar el motor**
 - 7. Mantenimiento**
 - 8. Arranque**
 - 9. Almacenaje y transporte**
 - 10. Problemas y soluciones**
 - 11. Especificaciones técnicas (pág. 33)**
-



Gracias por adquirir nuestro generador. Este manual contiene información sobre el uso y el mantenimiento del generador, que está basado en la información más reciente sobre el producto disponible en el momento de su aprobación para su impresión. Nos reservamos el derecho a realizar cualquier cambio sin notificación previa y sin incurrir en cualquier obligación posterior.

Este manual debe considerarse como una parte permanente del generador, que lo debe acompañar si es revendido o prestado.

Mensaje de importancia

Este manual contiene mensajes especiales que sirven para llamar la atención respecto a asuntos importantes de seguridad, daños al generador así como información sobre su uso y mantenimiento. Ponga especial atención a la información que contenga los siguientes símbolos o palabras.

1. INFORMACIÓN DE SEGURIDAD

La seguridad es tan importante para usted como para con los demás. Hemos detallado la información de seguridad más relevante tanto en el manual como en la máquina. Por favor, léala cuidadosamente.

Esta información sobre seguridad le avisa de que existe un peligro potencial para usted así como para los demás. Las palabras clave están marcadas con un “!” situado delante de la información a destacar. Estas palabras son “Danger, Warning, Attention”/ “Peligro, Aviso, Atención”.

	WARNING / PELIGRO Indica un peligro. Si no sigue las instrucciones al pie de la letra puede sufrir daños personales o la muerte
	CAUTION / ADVERTENCIA Indica la posibilidad de lesiones personales o daños al equipo si no sigue las instrucciones.
	NOTE / AVISO Indica información de utilidad.

Prevención de daños



Verá otra importante información marcada con “ATENCIÓN”:

ATENCIÓN: Si usted no sigue las indicaciones contenidas en este manual, puede dañar la máquina.

Prevención y seguridad



Si usa el generador siguiendo las indicaciones contenidas en este manual, este funcionará de manera segura y sin problemas.

Antes de usarlo por favor, lea este manual cuidadosamente. Ya que de lo contrario puede que sufra alguna lesión o dañar la máquina.



Instrucciones de seguridad

⚠ PRECAUCIÓN : lea este manual cuidadosamente. No comience a usar este equipo hasta que se haya leído y se haya familiarizado con las instrucciones de seguridad, montaje, uso y mantenimiento.

⚠ PRECAUCIÓN Este equipo debe solamente usarse sobre una superficie nivelada y estable.

⚠ PRECAUCIÓN No sobrecargue la unidad, o su vida útil se acortará.

⚠ PRECAUCIÓN No use o almacene la unidad en lugares húmedos o sobre superficies metálicas.

1.1 No use la unidad en lugares cerrados o parcialmente cerrados, como habitaciones, sótanos, garajes, cuevas, túneles, etc.

⚠ ADVERTENCIA PELIGRO: Monóxido de carbono. El usar el generador dentro de un recinto cerrado (o parcialmente cerrado sin buena ventilación) PUEDE MATARLE EN MINUTOS. Los gases de combustión contienen monóxido de carbón, un gas incoloro, inodoro pero letal. ⚠

1.2 No use la unidad bajo la lluvia o en lugares húmedos o mojados. PELIGRO: ELECTROCUCIÓN. El generador produce alto voltaje. Puede

electrocutarse si lo usa en condiciones húmedas.

1.3 No conecte la unidad a la instalación eléctrica de un edificio.

⚠ ADVERTENCIA: Peligro de incendio y de daños al equipo. Una conexión inadecuada puede dañar al generador así como causar un incendio.

1.4 Mantenga cualquier producto inflamable a 1 metro de distancia de la unidad como mínimo.

⚠ ADVERTENCIA: Peligro de Incendio o Explosión. El generador produce calor cuando está funcionando. Trabajar con él cerca de productos inflamables puede hacer que se calienten en exceso y causar un fuego. **⚠**

1.5 Prohibido fumar mientras reposta carburante.

⚠ ADVERTENCIA PELIGRO: Fuego y/o explosión. La gasolina y sus vapores son altamente inflamables y explosivos bajo ciertas condiciones. Tanto la gasolina como sus vapores pueden prender con una colilla de cigarrillo, así como con una chispa, o por estar en contacto con una superficie caliente, etc. causando un incendio o una explosión. **🚫**

1.6 Procure evitar derramar carburante cuanto rellene el depósito.

⚠ ADVERTENCIA: Fuego y/o explosión. Los vertidos de gasolina y sus vapores son muy inflamables y explosivos bajo ciertas circunstancias

1.7 Asegúrese de parar el motor antes de repostar.

⚠ ADVERTENCIA PELIGRO: Fuego y/o explosión. La gasolina y sus vapores son muy inflamables y explosivos bajo ciertas circunstancias.

1.8 Tenga precaución con los objetos y superficies calientes.

⚠ ADVERTENCIA PELIGRO: Peligro de quemaduras. El tubo de escape alcanza altas temperaturas durante e inmediatamente después de arrancar el motor. Cualquier contacto accidental con cualquier superficie caliente como el escape, puede causarle quemaduras serias.

1.9 Mantenga a los niños y a otras personas alejadas de la unidad mientras este en uso. **🚫**

2. DATOS TÉCNICOS

Los elementos y componentes principales de la unidad están ilustrados como se muestra:

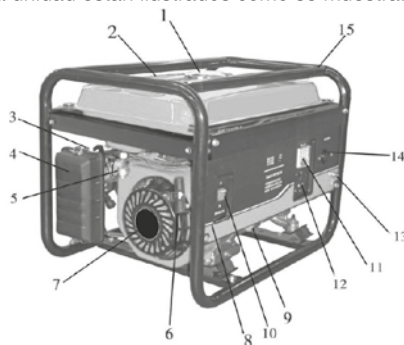

1. Tapón del depósito de carburante
2. Medidor de combustible
3. Cebador
4. Filtro del aire
5. Llave de paso de carburante
6. Maneta de arranque
7. Arranque por retroceso
8. Panel de control
9. Varilla del carburante
10. Conmutador del motor
11. Voltímetro
12. Disyuntor
13. Toma a tierra
14. Enchufe
15. Depósito de carburante

Nota: Los dibujos y las imágenes usadas en este manual solo son una referencia y no representan ningún modelo en especial.



3. COMPROBACIONES INICIALES ANTES DE USAR

Por favor realice los siguientes pasos antes de usar la unidad para asegurar el buen funcionamiento de la unidad, de no ser así, puede dañar el equipo y acortar la vida útil de servicio.

3.1 Nivel del aceite del motor

El equipo viene sin de aceite de motor cuando lo compra. Antes de usar la unidad, por favor añádale la cantidad necesaria de aceite SAE 15W-40.

La capacidad de aceite de la máquina es de **0.6L** para los modelos DGR1300 - DGR1300S - DGR2500 - DGR2500S - DGR3200 - DGR3200S. De **1.1L** para DGR4500 - DGR4500S - DGR5500 - DGR5500S- DGR5500E - DGR5500ES - DGRT5500 - DGRT5500S - DGR7000E - DGR7000ES.

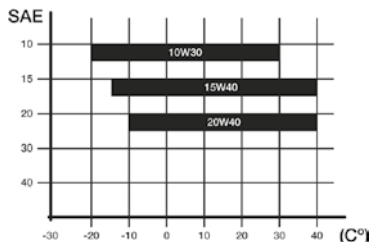

Se recomienda usar aceite para motor SAE 15W-40 (aceite Groway), para todas temperaturas. Puede usarse otra viscosidades de aceite (como muestra la tabla) cuando las temperaturas de su zona estén dentro del rango indicado

NOTA: compruebe el aceite solo cuando la unidad este apagada y sobre una superficie nivelada.

3.1.1 Saque la varilla del aceite y límpiela.

3.1.2 Vuelva a introducir la varilla sin enroscarla.

3.1.3. Si el aceite está por debajo de la marca de mínimo de la varilla, añada aceite hasta su nivel máximo.

3.1.4. Ponga la varilla de nuevo y enrósquela bien.

3.2. Nivel de carburante

3.2.1. Ponga la unidad sobre una superficie nivelada.

3.2.2. Quite el tapón del depósito de carburante.

3.2.3. Compruebe el nivel de combustible y añada gasolina si fuera necesario. Asegúrese de no echar demasiado. La capacidad de carburante de la máquina es de **7L** para el modelo DGR1300 y DGR1300S, de **16L** para el modelo DGR3200 y DGR3200S.. De **30L** para los modelos DGR4500, DGR4500S - DGR5500 - DGR5500S- DGR5500E - DGR5500ES - DGRT5500 - DGRT5500S - DGR7000E y DGR7000ES.

⚠ PRECAUCIÓN La expansión del carburante en el depósito puede hacer que rebese y se vierta y posiblemente causar un incendio o una explosión. Por favor, no añada carburante hasta la boca del depósito, deje algo de espacio para expansión.

3.2.4 Rellene con carburante hasta la altura del filtro de carburante.

3.2.5 Vuelva a colocar el tapón del depósito y ciérrelo bien.

⚠ PRECAUCIÓN No añada mezcla de gasolina y aceite que se usa para los motores de dos tiempos. No use carburante viejo. Evite que entre suciedad dentro del depósito, como polvo, agua, etc. Drene el depósito de carburante y el carburador si no lo va a usar durante un largo periodo de tiempo, ya que el carburante se degrada y puede resultarle difícil arrancar el motor más adelante.

3.3 Filtro del aire

3.3.1 Quite el contenedor del filtro del aire (Fig. 1)



Fig. 1

3.3.2 Compruebe que el elemento del filtro de aire está intacto y limpio. Si estuviese roto, replácelo por uno nuevo.

3.3.3 Si el elemento está sucio, límpielo de la siguiente manera. (Fig. 2)

- a) Limpie el elemento del filtro con disolvente de limpieza.
- b) Séquelo.
- c) Empape el filtro con aceite de motor.
- d) Exprima para escurrir el exceso de aceite.

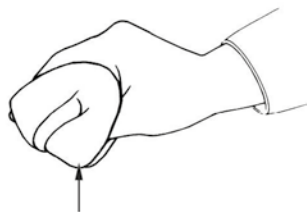

Fig. 2

Vuelva a poner el filtro en su lugar original, monte la tapa y ciérrela con el pasador. (Fig. 3)

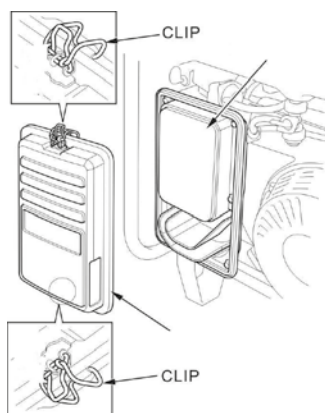

Fig. 3

3.4 Batería (Sólo para los modelos con arranque eléctrico).

3.4.1 Compruebe la batería y sus conexiones.

3.4.2 Verifique que cada celda de la batería está entre el nivel máximo y mínimo de electrolito marcado en la batería. (Fig. 4)

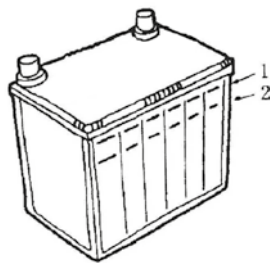

Fig. 4

3.4.3 Compruebe los niveles del electrolito.

3.5 Toma a tierra de la unidad

Tenga en todo momento la unidad conectada a tierra para evitar una posible electrocución.

Hay una tuerca de conexión a tierra en la parte inferior derecha del panel de control. Conecte firmemente la tuerca a un cable de toma de tierra antes de usarla.

⚠ ADVERTENCIA PELIGRO: Peligro de electrocución. Puede resultar electrocutado si no conecta el generador a una toma de tierra.



4 ENCENDIDO DEL MOTOR

NOTA Asegúrese de realizar todas las inspecciones necesarias antes de arrancar el motor.

4.1 Desenchufe todas las clavijas Ac para quitarle carga.

4.2 Compruebe que la unidad esta correctamente conectada a tierra.

4.3 Compruebe el nivel de carburante y de aceite.

Ponga la llave de paso del carburante en la posición ON (Fig. 5)

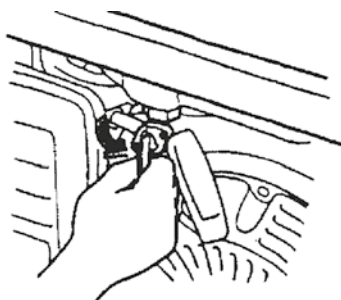

Fig. 5

4.4 Coloque el cebador en la posición en OFF. (Fig. 6)

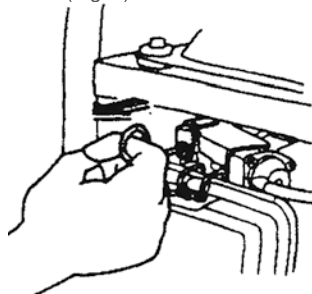

Fig. 6

NOTA No cierre el cebador cuando el motor este caliente.

4.5 Ponga el conmutador de encendido en la posición ON para los modelos con arranque manual. Ponga la llave del conmutador en la posición E para las

unidades con encendido eléctrico. (Fig. 7)

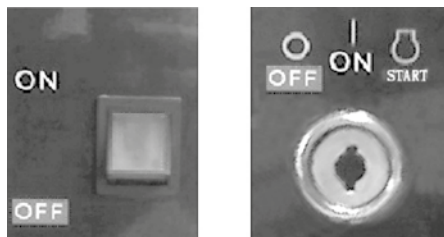

Fig. 7

4.6 Tire del asa del arranque manual hasta note una ligera resistencia y después tire rápidamente con fuerza. Ponga el asa de vuelta con cuidado para evitar que se dañe el sistema de encendido. Para los modelos con encendido eléctrico E, ponga la llave en la posición de encendido START. Para más información consulte el capítulo 8.

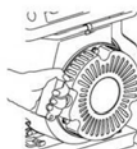

Fig. 8

4.7 Si el motor no arranca a la primera, tire del cebador y repita la operación descrita en el punto 4.6.

⚠ ADVERTENCIA Después de arrancar el motor, debe soltar el asa del tirador con cuidado para evitar daños personales y al equipo, recuerde que puede rebotar.

4.8 Una vez haya arrancado el motor, ponga el cebador en la posición ON. (Fig. 9)

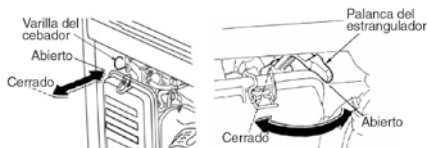

Fig. 9

5. USO DEL GENERADOR

Para que su equipo esté en buenas condiciones, haga lo siguiente.

⚠ ADVERTENCIA PELIGRO: Peligro de electrocución. No conectar el generador a una toma de tierra puede causar una descarga y electrocutarle.

5.1 Toma a tierra

Tenga siempre la unidad conectada a tierra para evitar una posible electrocución.

5.2 Voltaje de los dispositivos eléctricos

Datos informativos del voltaje y la forma de calcular los vatios iniciales de los electrodomésticos que pueden conectarse al generador.

Descripción	Voltaje		Dispositivo	Dispositivo eléctrico	Ejemplo	
	Encendido	Rango			Encendido	Potencia
Lámparas incandescentes y calefacción	X 1	X 1	Incandescente Lámpara TV	Incandescente Lámpara 100W	100VA (W)	100VA (W)
Lámpara Fluorescente	X 2	X 1.5	Fluorescente Lámpara	Lámpara Fluorescente 40W	80VA (W)	60VA (W)
Electrodomésticos	X 3-5	X 2	Frigorífico Ventilador	Frigorífico 150W	450---750VA (W)	300VA (W)

⚠ ADVERTENCIA Los motores eléctricos necesitan de más voltaje que el marcado para arrancar, asegúrese de no exceder el rango de salida del generador cuando esté conectado a una carga.

5.3 Secuencia de conexión

Si hay dos o más elementos que necesiten carga proveniente del generador de energía, asegúrese de conectarlos uno a uno, empezando por el que demanda mayor corriente, seguido del 2º que demande más corriente, hasta llegar al que necesita menor.

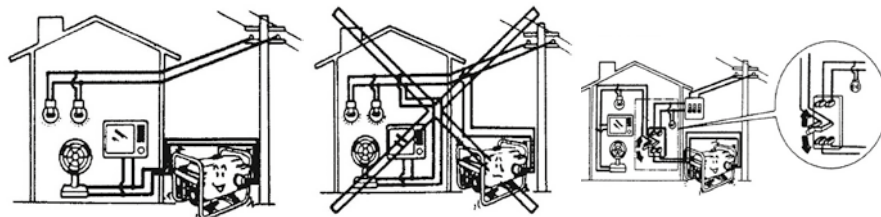

a) Correcto

b) Prohibido

c) Correcto

Métodos de conexión.

5.4 Modos de conexión

NOTA Familiarícese con los parámetros del panel de control para saber cómo usar correctamente la corriente de salida generada por el generador.

PRECAUCIÓN El generador puede funcionar al rango establecido de salida solo si la temperatura, presión y humedad son constantes. Las variaciones de temperatura, presión y humedad pueden influenciar el rango de salida de corriente.

La temperatura en que se puede arrancar la unidad está entre los 15° C - 40° C. Las condiciones normales son:

- Temperatura del entorno: 25° C
- Presión del entorno: 100 kPa
- Humedad relativa: 30%
- Altura respecto al nivel del mar: 1000m

5.4.1 Arranque del generador.

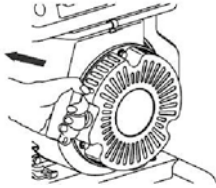

5.4.2 Conecte los dispositivos.

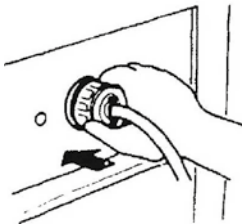

5.4.3 El generador puede proveer corriente AC a 110/220V, coloque el selector de voltaje (Si lo tiene) a la posición que se adecue a su equipo. Si el generador no está equipado con selector de corriente, Habrá un enchufe de 110V y otro de 220V respectivamente, por favor, enchufe un cable eléctrico adecuado a la carga eléctrica que vaya a necesitar

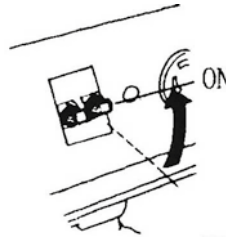

Si el generador no está equipado con selector de corriente, Habrá un enchufe de 110V y otro de 220V respectivamente según el modelo adquirido, por favor, enchufe un cable eléctrico adecuado a la carga eléctrica que vaya a necesitar.

5.4.4 Encienda el disyuntor de AC.

5.5 Instrucciones de uso con corriente DC

Ponga especial atención a la hora de conectar los polos positivos y negativos a la toma de corriente DC.

⚠ PRECAUCIÓN No use la salida de DC como fuente de corriente para cargar baterías.

6. PARAR EL MOTOR

6.1 En caso de emergencia:

Coloque el conmutador de encendido en la posición Off directamente para parar el generador.

6.2 En condiciones normales

6.2.1 Apague el disyuntor de AC y desenchufe todas las tomas.

6.2.2 Haga funcionar a la unidad sin carga durante unos minutos para que el generador se enfríe.

6.2.3 Coloque el conmutador de encendido en la posición OFF. (Fig. 11)

6.2.4 Cierre la llave de paso del carburante, posición OFF. (Fig. 12)

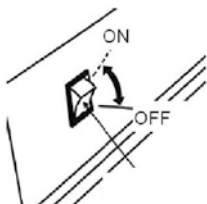

(Fig. 11)

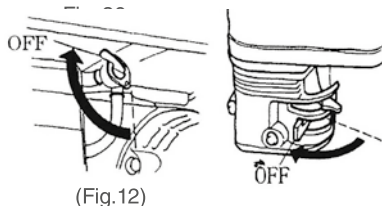

(Fig. 12)

⚠ ADVERTENCIA No toque ninguno de los componentes que se calienta hasta que la unidad este apagada y se haya enfriado por completo para evitar quemaduras.

⚠ PRECAUCIÓN No tenga el carburante dentro de la unidad durante mucho tiempo ya que le resultará difícil arrancar el motor. Si no va a usar el generador en un tiempo, quítele el carburante.

7. MANTENIMIENTO

7.1 Programa de mantenimiento:

Debe realizar el mantenimiento de la unidad conforme al siguiente programa de mantenimiento:

Periodo	Cada uso	Cada 20 h. o 1er mes	Cada 50 h o cada 3 meses	Cada 100 h o cada 6 meses	Cada 300 horas o cada año
Compruebe el aceite del motor	•				
Cambie el aceite del motor		•		•	
Compruebe el filtro del aire	•				
Lave el filtro del aire			•		
Tapa del filtro del aire				•	
Compruebe el nivel de electrolito de la batería	•				
Bujía				•	
Holgura de la válvula					•
Limpie la tapa del cilindro					•
Lave el depósito de carburante			Cada 3 meses		
Batería			Cámbiela cuando sea necesario		

7.2 Cambie el aceite del motor

Por favor, drene el aceite del motor antes de que se enfríe para garantizar su buena fluidez.

7.2.1 Quite el tornillo y saque la varilla del aceite.

7.2.2 Desenrosque el tapón de drenaje y quite el aceite del cárter.

7.2.3 Ponga de vuelta el tapón de drenaje.

7.2.4 Llene con aceite para motor hasta la marca superior en la varilla.

Aceite de motor recomendado:

Aceite para motor de gasolina de 4 tiempos –tipo SE, SF de servicio de clasificación API o aceite para motor (SAE 10W-30 o 15W40) o equivalente clase SG.

7.2.5 Vuelva a colocar la varilla del aceite en su posición original.

PRECAUCIÓN Por favor lleve el aceite usado a un punto limpio. No lo tire al suelo.

7.3 Mantenimiento de la bujía.

Por favor use una llave adecuada para hacer el trabajo.

7.3.1 Quite el tafe de la bujía y la bujía, limpie la suciedad alrededor del orificio de la bujía. (Fig. 13)

7.3.2 Quite la bujía con una llave para bujías. (Fig. 14)



Fig.13



Fig.14

7.3.3 Compruebe que el aislante está en buen estado, en caso contrario, cambie la bujía. Si tiene carbonilla elimínala de los electrodos con un cepillo de metal. (Fig. 15)



Fig. 15

7.3.4 Compruebe la distancia entre los electrodos de la bujía, está debe estar entre 0.7-0.8mm; si es necesario ajústela. (Fig. 16)

7.3.5 Vuelva a colocar la bujía y el capuchón. (Fig. 17) Bujía recomendada: F7TC

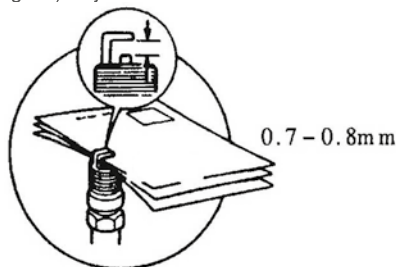

Fig. 16



Fig. 17

NOTA Si usa una bujía nueva, dele medio giro de tuerca más una vez la bujía haya comprimido la arandela. Dele solo un cuarto de vuelta si usa una bujía usada.

⚠ PRECAUCIÓN La bujía debe estar bien apretada, ya que si no puede dañar la máquina por sobrecalentamiento.

⚠ PRECAUCIÓN Por favor, tenga cuidado al elegir el modelo de la bujía. Por favor elija la bujía recomendada o un modelo y tipo equivalente.

7.4 Mantenimiento del filtro de carburante

7.4.1 Ponga la llave de paso en la posición OFF. Desmonte la carcasa del filtro y su malla. (Fig. 18)

7.4.2 Limpie la carcasa y la malla del filtro de combustible.

7.4.3 Monte la carcasa y la malla del filtro de combustible en su posición original. (Fig. 19)



Fig. 18



Fig. 19

⚠ ADVERTENCIA La batería contiene ácido sulfúrico en forma líquida que es venenoso y corrosivo. Si vuelca el generador con la batería puesta puede hacer que se derrame ácido sulfúrico.

Mantenga a los niños alejados del generador. Evite que el ácido entre en contacto con los ojos o su piel.

⚠ PRECAUCIÓN Si no va a usar la unidad durante un largo período de tiempo, por favor desconecte el polo positivo de la batería y envuélvalo con cinta aislante.

8. ARRANQUE

8.1 Arranque de la unidad

(Por favor, consulte el capítulo 5 para información relevante.)

Gire el conmutador de encendido a la posición START durante 2-3 segundos.

⚠ PRECAUCIÓN Si la unidad no arranca en 10 segundos, por favor suelte la llave durante 10 segundos y repita la operación anterior para evitar la falta de potencia. Si la unidad sigue sin arrancar, por favor consulte el capítulo "Problemas y Soluciones".

8.2 Los métodos de funcionamiento son como los del capítulo 6.

8.3 Parar la unidad

8.3.1 En caso de emergencia gire directamente la llave de encendido a la posición de OFF.

8.3.2 En condiciones normales:

8.3.2.1 Apague el disyuntor de AC y desenchufe todo lo conectado.

8.3.2.2 Deje que funcione la unidad durante unos minutos sin carga para que el generador se enfríe.

8.3.2.3 Ponga el conmutador de encendido en la posición de OFF.

8.3.2.4 Ponga la llave de paso del combustible en OFF.

8.4 Cambio de batería

Si su unidad puede arrancar a mano, pero no puede arrancar eléctricamente, por favor arranque el generador manualmente y deje que la batería se cargue durante 20 minutos. Si el generador todavía no arranca eléctricamente, por favor cambie la batería de la siguiente manera:



8.4.1 Desconecte los cables positivo y negativo de la batería.

8.4.2 Quite la placa que sujeta la batería.

8.4.3 Instale una nueva batería y la placa de sujeción de nuevo.

8.4.4 Conecte los cables a sus correspondientes polos positivo y negativo.

9. ALMACENAJE Y TRANSPORTE

Cierre la llave de paso del carburante y apague el conmutador de encendido para evitar fugas de carburante durante el transporte. Recuerde que las fugas y los vapores de la gasolina son inflamables.

⚠ PELIGRO. Deje que el generador se enfríe antes de transportarlo o guardarlo para prevenir quemaduras debido a contactos accidentales con las superficies calientes del motor. Ponga atención y procure que la unidad no se caiga durante el transporte. No coloque objetos pesados sobre el generador.

9.1 Cuando vaya a almacenar el generador durante un largo período de tiempo, haga lo siguiente:

9.1.1 Guárdelo en un lugar seco y limpio.

9.1.2 Realice el mantenimiento que marca la siguiente tabla:

Tiempo almacenaje	Mantenimiento recomendado
Inferior a un mes	No es necesario
De 1 a 2 meses	Añada gasolina fresca y la cantidad necesaria de estabilizante para gasolina..
De 2 a 12 meses	Añada gasolina fresca y la cantidad necesaria de estabilizante para gasolina.

De 1 año en adelante	Añada carburante nuevo y estabilizante para gasolina
	Quite la bujía y vierta en el cilindro una cucharada de aceite de motor, tire el arranque manual suavemente para distribuir el aceite uniformemente.
	Vuelva a poner la bujía
	Cambie el aceite del motor

** Un estabilizador para gasolina puede alargar la duración de la gasolina del depósito.

9.2 Qué hacer antes de almacenarlo

Lleve a cabo los siguientes pasos si va a almacenar el generador durante mucho tiempo.

9.2.1. Afloje la tuerca de drenaje del carburador y extraiga todo el combustible de su interior. (Fig. 20)

⚠ PELIGRO La gasolina es altamente inflamable y explosiva. Realice estos pasos en un lugar bien ventilado y con el generador apagado. Está prohibido fumar, o estar próximo a cualquier elemento incandescente chispas o llamas.

9.2.2 Cambie el aceite del motor. (Fig. 20)



Fig. 20

9.2.3 Quite la bujía y vierta en el cilindro una cucharada de aceite de motor, tire el arranque manual suavemente para distribuir el aceite uniformemente.

9.2.4 Tire del asa de arranque a mano con suavidad hasta que sienta que resistencia, siga tirando hasta superarla. Una vez pasado este punto, tanto las válvulas de admisión como de escape del motor estarán cerradas y prevenimos que se genere oxido en el bloque motor.

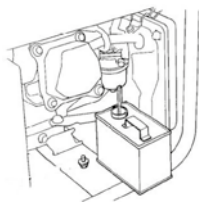

Fig. 21

10.2.1 Que el interruptor de corriente continua AC este en la posición ON. (Fig. 23)

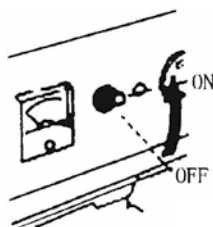

Fig. 23

10.2.2 Si el problema persiste después de haber comprobado estos puntos, póngase en contacto con su proveedor.

10. PROBLEMAS Y SOLUCIONES

10.1 Fallo de motor. El motor no arranca.

10.1.1 Compruebe si la llave de encendido está en la posición ON. (Fig. 22)

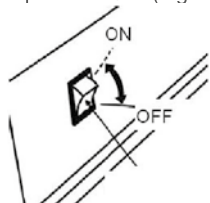

Fig. 22

10.1.2 Compruebe si nivel de aceite esta bajo.

10.1.3 Compruebe la cantidad de carburante que hay en el depósito.

10.1.4 Quite la bujía y compruebe si llega chispa.

10.1.5 Si después de realizar todos estos pasos no puede poner en marcha el generador, póngase en contacto con su proveedor.

10.2 El generador no produce corriente. Cuando el generador este funcionando y no genere energía compruebe:



Modelo / Model	Par de funcionamiento <i>Operation Torque</i>	Par de arranque <i>Starting Torque</i>
1300S	4.5N.m	≥1.5N.m
2500S	11N.m	≥1.5N.m
3200S	12N.m	≥1.5N.m
5500ES	25N.m	≥2.1N.m
7000ES	26N.m	≥2.1N.m

Instrucciones para la barras de transporte del generador.

Las barras solo se usan para empaquetarlo y transportarlo. Pueden quitarse cuando vaya a usar el generador.



Posición de Trabajo: **HORIZONTAL**
Sobrevelocidad admisible: **3820 rpm**



English



Attention

- Before using this generator, please read carefully this manual to have clear knowledge on how to use the unit.
- Have this manual at reach.



Contents

- 1. Safety Instructions**
 - 2. Introduction to parts and components**
 - 3. Pre-operation check**
 - 4. Starting the engine**
 - 5. Use of the generator set**
 - 6. Stopping the engine**
 - 7. Maintenance**
 - 8. Electrical start**
 - 9. Storage and transportation**
 - 10. Troubleshooting**
 - 11. Specifications (Page 33)**
-



Thank you for purchasing our gasoline generator and hope that you will enjoy operating your unit.

This manual contains information on operation and maintenance of the generator, which is based on the most recent product information available at the time of approval for printing. We reserve the right to make amendments without advance notice and without incurring any obligation for sequences.

This manual should be considered a permanent part of the generator, and remain with it if it is resold.

Important Message

This manual contains special messages to bring attention to potential safety concerns, generator damage as well as helpful operating and servicing information. Please read all the information carefully to avoid injury and machine damage.

1. SAFETY INFORMATION

Safety is very important for you and others. We have written down important safety information in both manual and machine. Please read it carefully.

Safety information gives you warning that you may bring potential danger to yourself and others. The key words with "!" are put before every piece of information. These words are "danger, warning, attention".



DANGER - if you don't operate follow those indicated in the manual, serious injures, even death will be caused.



WARNING - if you don't operate follow those indicated in the manual, device damage and injures will be caused.



ATTENTION - if you don't operate follow those indicated in the manual, device damage and injures may be caused.

Damage prevention



You can see other important information marked with "ATTENTION".
ATTENTION: If you don't operate as those indicated in the manual, device damage will be caused.

Safety prevention



If mini generator is operated follow those indicated in the manual, it will work safely and reliably. Before operating the mini generator, please read this manual carefully. Otherwise, injures and device damage will be caused.

1.1 Don't operate the unit in enclosed or partially enclosed places, such as rooms, basements, garages, caves, tunnels, etc.

⚠ WARNING DANGER: Carbon Monoxide. Using a generator indoors (or enclosed or partially enclosed places without good ventilation) **CAN KILL YOU IN MINUTES**. Generator exhaust contains Carbon Monoxide, a colorless, odorless, but deadly gas.

1.2 Don't operate the unit under wet circumstances.

⚠ WARNING DANGER: Electric Shock. The generator produces powerful voltage, operation in wet circumstances can result in electrocution.

1.3 Don't connect the unit to building circuit.

1.4 Keep flammable materials at a distance of at least 1 meter.

⚠ WARNING DANGER: Fire and Equipment Damage. Improper connection may result in generator damage or a fire.

1.5 Prohibit to smoke during fuel filling.

⚠ WARNING DANGER: Fire and/or Explosion. The generator set produces heat when it is working. Operation near flammables



English

Owner's manual

can cause the flammables over-heat and cause a fire.

1.6 Avoid fuel spillage when refuelling.

⚠ WARNING DANGER: Fire and/or Explosion. Gasoline and its vapors are highly flammable and explosive under certain conditions. Gasoline and its vapor can easily be ignited by cigarettes, sparks, open flames, hot surfaces, etc and result in fire or explosion.

1.7 Be aware to refuel after stopping the engine.

1.8 Be aware of hot surfaces.

⚠ WARNING DANGER: Burns. The muffler is very hot during and/or immediate after engine operation. Accidental contact with hot surfaces such as the muffler will result in serious burns.

1.9 Keep children and other people away from the unit during operation.

2. INTRODUCTION TO PARTS AND COMPONENTS

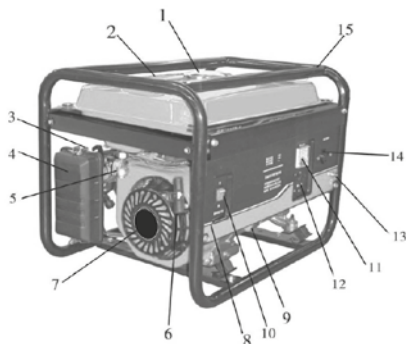

- 1. Fuel tank Cap
- 2. Fuel gauge
- 3. Choke
- 4. Air Cleaner
- 5. Fuel Switch
- 6. Starting Handle
- 7. Recoil Starter

- 8. Control Panel
- 9. Fuel Stick
- 10. Engine Switch
- 11. Voltage Meter
- 12. Circute Breaker
- 13. Groud Pole
- 14. Socket
- 15. Fuel Tank

Note: Pictures and drawings used in this manual are for reference only and do not represent any specific model.

Please do the following preparation before operation to ensure the reliable function of the unit, or may result in equipment damage and a shorter service life.

3. PRE-OPERATION CHECK

Engine Oil Level

Little engine oil is filled in the engine when you purchase the unit. Before operating the unit, please fill in adequate amount of engine oil of the proper type.

The oil capacity of the machine is **0.6L** for DGR1300 - DGR1300S - DGR2500 - DGR2500S - DGR3200 - DGR3200S.

1.1L for DGR4500 - DGR4500S - DGR5500 - DGR5500S- DGR5500E - DGR5500ES - DGRT5500 - DGRT5500S - DGR7000E - DGR7000ES.

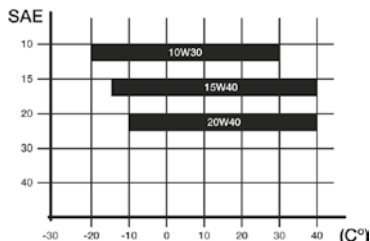

SAE15W-40 engine oil is recommended for general, all-temperature usage. Other viscosities oil (as shown in the chart) may be used when the average temperature in your area is within the indicated range (for example Groway oil 155SAE154006).

NOTE: Check only when the unit is on a level ground.

3.1.1 Take out the oil filler cover and have the dipstick cleaned

3.1.2 Insert the dipstick into the oil filler hole without screwing it.

3.1.3 If the oil level is below the lower mark of the dipstick, add oil to its higher mark.

3.1.4 Re-screw in the oil filler cover/dipstick and fasten it securely.

3.2 Fuel Level

To ensure the smooth performance of the unit, fresh, unleaded gasoline 95# or higher is recommended to be added into the engine by the following steps.

3.2.1 Put the unit on a level surface.

3.2.2 Remove the fuel filler cap.

3.2.3 Check the fuel level, and add fuel if necessary. Be sure not to add too full. Fuel capacity for the machine: is **7L** for DGR1300 and DGR1300S. **16L** for DGR3200 and DGR3200S. **30L** for DGR4500, DGR4500S - DGR5500 - DGR5500S- DGR5500E - DGR5500ES - DGR5500T - DGR5500TS - DGR7000E y DGR7000ES.

⚠ CAUTION The fuel expansion in the tank can result in fuel spillage and possible fire or explosion. Please don't add fuel to the ceiling of the tank to leave room for fuel expansion.

3.2.4 Fill fuel to the shoulder of the fuel filter / Strainer.

⚠ CAUTION Don't add a mixture of gasoline and engine oil used for 2-stroke petrol engines. Don't use old fuel. Avoid foreign matters getting into the tank, such as dust, water etc. Drain fuel in the tank and carburetor if the unit is not to be used for long time as fuel degeneration due to long-time storage will make difficult to start the engine.

3.2.5 Re-mount the fuel filler cap and tighten it well.

3.3 Air Cleaner

3.3.1 Remove the air cleaner housing (Fig. 1)

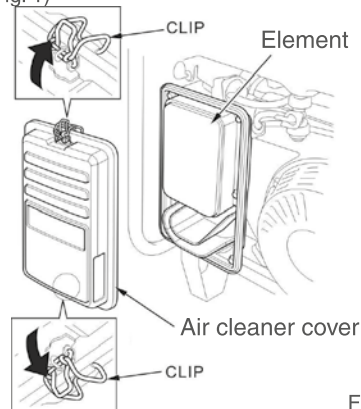
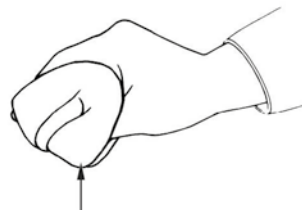

Fig.1

3.3.2 Check it to see if the air cleaner core is intact and/or clean. If it is broken, have it replaced with a new one.

3.3.3 If the core is dirty, clean it in the following way. (Figure 2)

- Clean the core in cleansing solvent
- Dry it up.
- Dip it in engine oil.
- Squeeze out excess oil.



Element

Fig. 2

Put the filter element back to its original place, mount the cover and fasten it securely. (Fig. 3)

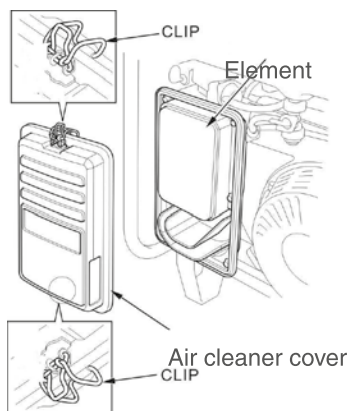

Fig. 3

3.4 Battery (For Electrical Start Models only)

3.4.1 Check the battery and connecting ports.

3.4.2 Check each cell of the battery to see if the electrolyte level of the battery is between the upper and lower level marked on the battery. (Fig. 4).

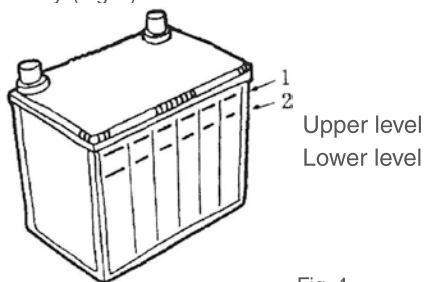

Fig. 4

3.4.3 Check the specific integrity of electrolyte.

3.5 Grounding the Unit

Keep the generator properly grounded to avoid electrocution.

There is a grounding nut on the lower right of the control panel. Connect the nut and the earth firmly with a wire before operation.

⚠ WARNING DANGER: Electrical Shock. Failure to properly ground the generator can result in electrocution.

4 STARTING THE ENGINE

NOTE Before starting the engine be sure that all the pre-operation check has been done.

4.1 Unplug all AC sockets to disconnect loads

4.2 Check if the unit has been properly grounded.

4.3 Check the level of engine oil and fuel. Set the fuel switch to ON position. (Fig. 5)

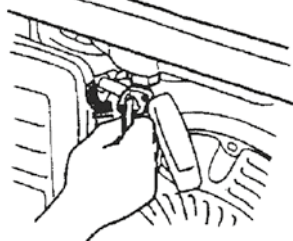

Fig. 5

4.4 Set the Choke Lever to OFF position. (Fig. 6)

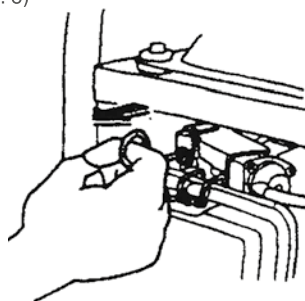

Fig. 6

NOTE Don't close the choke when the engine is hot.

4.5 Set the Ignition Switch to ON position for hand start models; Turn the key-switch to ON position for E-start units. (Fig. 7)

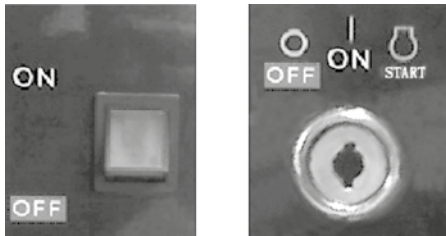

Fig. 7

4.6 Pull up the Starting Handle gently until resistance is felt, then pull it up rapidly. Put back the handle slowly to avoid damage to the starting system. Turn the key-switch to START position for E-start Models, (Figure 8)

4.7 If the engine fails to start, please turn on the choke lever and repeat what explained in Section 4.6.

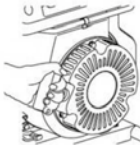

Fig. 8

⚠ WARNING After the engine started, release the starting handle gently to avoid personal injury and/or equipment damage due to the bouncing back.

4.8 Once the engine is started, set the choke lever to ON position. (Fig. 9)

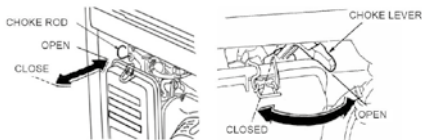

Fig. 9

5. USE OF THE GENERATOR SET

Constantly do the following to keep the unit in sound, workable condition.

⚠ WARNING DANGER Electrical Shock. Failure to properly ground the generator can result in electrocution.

5.1 Grounding

Keep the generator properly grounded to avoid electrocution.

5.2 Wattage of Electrical Devices

Reference data of the rating wattage and (the way to calculate) the starting wattage of the electric appliances connecting to the generator.

Description	Wattage		Type	Electric Devices	Examples	
	Start	Rating			Start	Rating
Incandescent Lamp Heating Devices	X 1	X 1	Incandescent Lamp TV	Incandescent Lamp 100W	100VA (W)	100VA (W)
Fluorescent Lamp	X 2	X 1.5	Fluorescent Lamp	Fluorescent Lamp 40W	80VA (W)	60VA (W)
Drive Device	X 3-5	X 2	Refrigerator Electric Fan	Refrigerator 150W	450---750VA (W)	300VA (W)

⚠ WARNING Electric motors require far more wattage than the rated ones at starting, be sure not to exceed the rated output of the generator set when connecting loads to it.

5.3 Connecting Sequence

If there are two or more loads needing power supply from the generator, be sure to connect them one by one with the one of highest start current first, followed by the 2nd highest, until the lowest

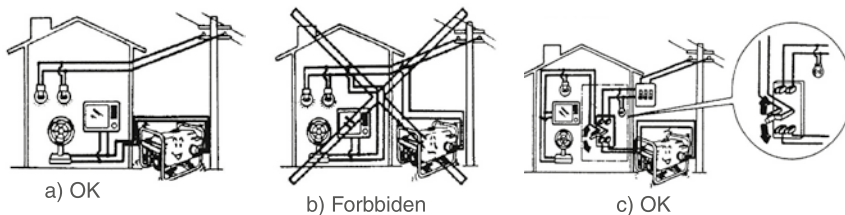

Illustration of connecting methods.

5.4 Instructions on AC Usage

NOTE Acquaint yourself with the parameters on the Control Panel to ensure correct usage within the rated output of the generator set.

⚠ CAUTION The generator set can work at its rated output only under constant temperature, pressure and humidity. The variation of temperature, pressure and humidity may influence the output of the generator.

The temperature range in which the unit can be started is 15C°-40C°. The standard condition is:

- Surrounding temperature: 25C°
- Surrounding Pressure: 100kPa
- Relevant Humidity: 30%
- Height above Sea Level: 1000m

5.4.1 Start the generator.

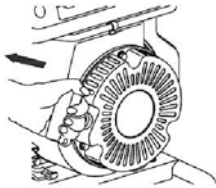

5.4.2 Connect the devices.

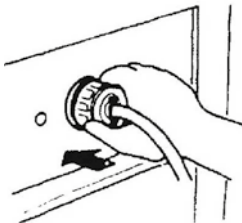

5.4.3 The generator can supply 110/220V AC, (depending on your model) set the voltage selector (if there is such a selector) to the position suitable to equipment.

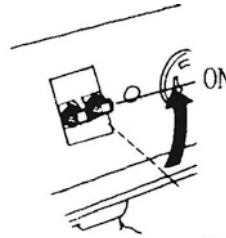

If the generator is not equipped with a voltage selector, there will be sockets of 110V and 220V respectively (according to the acquired model), please plug the load wire in the relevant sockets suitable for the loads.

5.4.4 Turn on the AC breaker.

5.5 Instruction on DC Usage

Pay special attention to the connection of positive and negative poles in DC application.

⚠ CAUTION The DC output should not be used as power supply for battery charging.

6. STOPPING THE ENGINE

6.1 For Emergency:

Set the ignition switch to OFF position directly to stop the generator.

6.2 Under Normal Condition

6.2.1 Turn off the AC breaker and unplug all the loads.

6.2.2 Run the unit for several minutes without load to cool down the generator set.

6.2.3 Set the ignition switch to OFF position. (Fig. 11)

6.2.4 Set the fuel switch to OFF position. (Fig. 12)

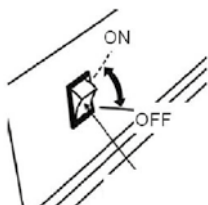

Fig. 11

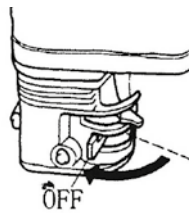
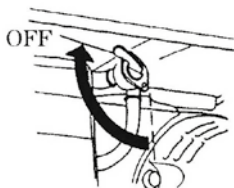

Fig. 12

⚠ WARNING Don't touch the heating components before the unit cools down after stopping the engine to avoid burns.

⚠ CAUTION Fuel storage in unit which is not to be used for long time will cause it difficult to start the engine. Drain the fuel for long-time storage of the unit.

7. MAINTENANCE

7.1 Maintenance Schedule:

The Unit should be serviced according to the following Maintenance Schedule:

Period	Each Time	20 Hrs or 1st Month	50Hrs or Every 3 Month	100Hrs or every 6 Month	300Hrs or every one year
Check engine oil	•				
Replace engine oil		•		•	
Check air cleaner	•				
Wash air cleaner			•		
Oil filter cover				•	
Battery electrolyte level	•				
Spark plug				•	
Valve clearance					•
Wash cylinder cover					•
Wash fuel tank			Every 3 years		
Battery			Replace if necessary		

7.2 Replacement of Engine Oil

Please drain thoroughly the engine oil before the engine completely cooled down to guarantee the adequate oil fluidity.

7.2.1 Unscrew and take out the dipstick.

7.2.2 Unscrew the drain plug, and drain engine oil from the crankcase.

7.2.3 Put the drain plug back.

7.2.4 Fill engine oil to the upper level of the dipstick. Engine Oil recommended: 4-stroke gasoline engine oil engine oil class SE, SF from API Service Classification or SAE 15W-40 engine oil equivalent to Class.

7.2.5 Re-mount the dipstick to its original position.

CAUTION Please dispose of used oil into specified container.

7.3 Maintenance of Spark Plug.

Please do the job with the proper tool

7.3.1 Disconnect the spark plug cap and the spark plug, clear the dirt around the spark plug. (Fig. 13)

7.3.2 Remove the spark plug with the proper tool. (Fig. 14)



Fig. 13



Fig. 14

7.3.3 Check the spark plug, if the insulator is broken, have the spark plug replaced. Clean up the electrodes of the spark plug with a metal brush. (Fig. 15)



Fig. 15

7.3.4 Check the spark plug clearance to see if it is between 0.7-0.8mm, adjust it if necessary. (Fig. 16)

7.3.5 Re-mount the spark plug and its cap.

Spark Plug recommended: F7TC (Fig. 17)

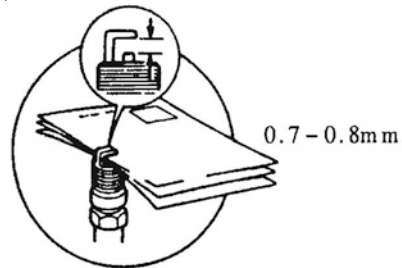

Fig. 16



Fig. 17

NOTE Screw in half round more after the spark plug compresses its washer if a new spark plug is used. Screw in one-fourth round more only if the old one is used.

CAUTION The spark plug must be tightened securely, or it may result in machine damage and over-heating.

CAUTION Please be careful to choose the heat value of the spark plug. Please adopt spark plug of recommended or equivalent model and type.

7.4 Maintenance of Fuel Filter Cup

7.4.1 Set the fuel switch to OFF position, Dismantle the fuel filter cup and gauge (Fig. 18)

7.4.2 Clean the fuel filter cup and gauge.

7.4.3 Mount the fuel filter cup and gauge to their original position. (Fig. 19)



Fig. 18



Fig. 19

⚠ WARNING Poisonous liquid sulfuric acid inside battery. Tilting generator set with battery may result in sulfuric acid leakage.

Keep children away from the unit.
Avoid liquid acid from touching your skin or eyes.

⚠ CAUTION If the unit is not to be used for long time, please disconnect the positive pole of the battery and have the pole wrapped up with insulated tape.

8. ELECTRICAL START

8.1 Starting the Unit

(Please consult Chapter 5 for relevant instructions). Turn the ignition switch to START position for 2-3 seconds.

8.2 Operation methods same as Chapter 6.

8.3 Stopping the Unit

8.3.1 For emergency
Directly turn the ignition switch key to OFF position.

8.3.2 For normal condition.

8.3.2.1 Turn off the AC breaker and unplug all the loads.

8.3.2.2 Run the unit for several minutes without load to cool down the generator set.

8.3.2.3 Set the ignition switch to OFF position.

8.3.2.4 Set the fuel switch to OFF position .

8.4 Replacement of the Battery

If your unit can be started by recoil start, but cannot be started by electrical start, please run the unit with recoil start and have your battery charged for 20 minutes. If the unit still cannot be started by electrical start, please have the battery replaced as follows.

8.4.1 Disconnect the positive and negative poles of the battery with wires.

8.4.2 Remove the battery holder plate.

8.4.3 Install a new battery and the holder plate.

8.4.4 Connect the wires with the positive and negative poles.

⚠ CAUTION If the unit cannot be started within 10 seconds, please release the key for 10 seconds and repeat the previous operation to avoid power lack. If the unit still cannot be started, please consult Chapter Troubleshooting.

9. STORAGE AND TRANSPORTATION

Turn off fuel switch and ignition switch to avoid fuel leakage during transportation. Gasoline vapor and leakage can be easily ignited.

⚠ WARNING Allow the unit to cool down before storage and/or transportation so as to prevent burns resulting from accidentally touching the hot surfaces of the engine. Don't place heavy objects on the unit.

9.1 When storing the unit for long time pay attention to the following

9.1.1 The storing places should be dry and clean.

9.1.2 Carry out maintenance according to the table below:

Storing Time	Recommended Maintenance
<1 month	No need
1-2 months	Add fresh fuel and adequate amount of gas stabilizer
2-12 months	Add fresh fuel and adequate amount of gas stabilizer
	Drain fuel in carburetor
1 year or up	Add fresh fuel and adequate amount of gas stabilizer
	Remove the spark plug and pour into the cylinder a spoon of engine oil, pull the recoil start slowly to distribute the oil evenly
	Re-mount the spark plug
	Replace engine oil

9.2 Preparation before Storage

Carry out the following procedures for long-time storage.

9.2.1 Loosen the drain bolt on carburetor and drain fuel inside it.

⚠ WARNING Gasoline is highly flammable and explosive. Carry out the operation in well-ventilated place with the unit stopped. Smoking, open flames, and sparks are prohibited in the operation area.

9.2.2 Replace engine oil.



Fig. 20

9.2.3 Remove the spark plug and pour into the cylinder a spoon of engine oil, pull the recoil start slowly to distribute the oil evenly.

9.2.4 Pull up the recoil start handle slowly until an anti-action is felt, keep pulling until over passing the resistance. At this position, the inlet and outlet valves of the engine are closed so as to prevent the rust into the crankcase.

10. TROUBLESHOOTING

10.1 Failure to Start the Engine: the generator cannot be started.

10.1.1 Check if the ignition switch is at ON position. (Fig. 22)

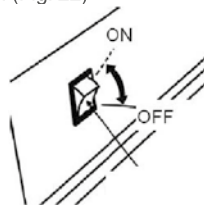

Fig. 22

10.1.2 Check if the engine oil level is too low.

10.1.3 Check the fuel inside the tank.

10.1.4 Remove the spark plug, check if there is spark jumping out.

10.1.5 If the generator set still can not be started after the above steps, consult your dealer for help.

10.2 Failure to Generate Power: the unit doesn't generate electricity when the engine is running.

10.2.2 Check if the AC breaker is at ON position.

10.2.3 If the problem still exists after the above steps, consult your dealer for help.



English

Owner's manual

Modelo / Model	Par de funcionamiento Operation Torque	Par de arranque Starting Torque
1300S	4.5N.m	≥ 1.5 N.m
2500S	11N.m	≥ 1.5 N.m
3200S	12N.m	≥ 1.5 N.m
5500ES	25N.m	≥ 2.1 N.m
7000ES	26N.m	≥ 2.1 N.m

Instructions for transportations bars.

The bars are only for the use of packing and transportation. They can be removed when operating the generator.

Transportation bars



Work position: **HORIZONTAL**
Admissible overspeed: **3820 rpm**

ESPECIFICACIONES / ESPECIFICATIONS

Referencia / Reference	DGR361300	Referencia / Reference	DGR361300S
Dimensiones / Size (L x An x Al)	470x350x490 mm	Dimensiones / Size (L x An x Al)	470x350x490 mm
Depósito Combustible / Fuel Tank	7L	Depósito Combustible / Fuel Tank	7L
Capacidad Aceite Motor / Oil Engine Capacity	0,6L	Capacidad Aceite Motor / Oil Engine Capacity	0,6L
Potencia / Power	2,21kW / 3HP	Potencia / Power	2,21kW / 3HP
Cilindrada, Tipo Motor / Type of engine	98,5 cc / 4T	Cilindrada, Tipo Motor / Type of engine	98,5 cc / 4T
Consumo combustible / Petrol consumption	0,8L/h	Consumo combustible / Petrol consumption	0,8L/h
Voltaje/Frecuencia / Voltage/frequency	220V / 50Hz	Voltaje/Frecuencia / Voltage/frequency	110V / 60Hz
Potencia Max. Monofásica / Single-phase max power	1000W	Potencia Max. Monofásica / Single-phase max power	1200W
Potencia trab. Monofásica / Single-phase working power	800W	Potencia trab. Monofásica / Single-phase working power	900W
Corriente Continua / Direct Current	12V/8,3A	Corriente Continua / Direct Current	12V/8,3A
Chasis / Chasis	Tubular / Tubular	Chasis / Chasis	Tubular / Tubular
Arranque / Starter	Manual / Manual	Arranque / Starter	Manual / Manual
Potencia sonora medido / Measured sound power	67dB	Potencia sonora medido / Measured sound power	67dB
Potencia sonora garantizada LwA / Guaranteed sound power	72dB	Potencia sonora garantizada LwA / Guaranteed sound power	72dB
Peso / Weight	28Kg	Peso / Weight	28Kg



ESPECIFICACIONES / SPECIFICATIONS

Referencia / Reference	DGR362500	Referencia / Reference	DGR362500S
Dimensiones / Size (L x An x Al)	605x455x470 mm	Dimensiones / Size (L x An x Al)	605x455x470 mm
Depósito Combustible / Fuel Tank	16L	Depósito Combustible / Fuel Tank	16L
Capacidad Aceite Motor / Oil Engine Capacity	0,6L	Capacidad Aceite Motor / Oil Engine Capacity	0,6L
Potencia / Power	4,78kW / 6,5HP	Potencia / Power	4,78kW / 6,5HP
Cilindrada, Tipo Motor / Type of engine	196 cc / 4T	Cilindrada, Tipo Motor / Type of engine	196 cc / 4T
Consumo combustible / Petrol consumption	1,5L/h	Consumo combustible / Petrol consumption	1,5L/h
Voltaje/Frecuencia / Voltage/frequency	220V / 50Hz	Voltaje/Frecuencia / Voltage/frequency	110V/60Hz 220V / 60Hz
Potencia Max. Monofásica / Single-phase max power	2200W	Potencia Max. Monofásica / Single-phase max power	2500W
Potencia trab. Monofásica / Single-phase working power	2000W	Potencia trab. Monofásica / Single-phase working power	2200W
Corriente Continua / Direct Current	12V/8,3A	Corriente Continua / Direct Current	12V/8,3A
Chasis / Chasis	Tubular con ruedas de transporte / Tubular with transport wheels	Chasis / Chasis	Tubular con ruedas de transporte / Tubular with transport wheels
Arranque / Starter	Manual / Manual	Arranque / Starter	Manual / Manual
Potencia sonora medido / Measured sound power	67dB	Potencia sonora medido / Measured sound power	67dB
Potencia sonora garantizada LwA / Guaranteed sound power	71dB	Potencia sonora garantizada LwA / Guaranteed sound power	72dB
Peso / Weight	42,5 Kg	Peso / Weight	42,5 Kg



Referencia / Reference	DGR363200	Referencia / Reference	DGR363200S
Dimensiones / Size (L x An x Al)	605x455x470 mm	Dimensiones / Size (L x An x Al)	605x455x470 mm
Depósito Combustible / Fuel Tank	16L	Depósito Combustible / Fuel Tank	16L
Capacidad Aceite Motor / Oil Engine Capacity	0,6L	Capacidad Aceite Motor / Oil Engine Capacity	0,6L
Potencia / Power	5,2kW / 7HP	Potencia / Power	5,2kW / 7HP
Cilindrada, Tipo Motor / Type of engine	212 cc / 4T	Cilindrada, Tipo Motor / Type of engine	212 cc / 4T
Consumo combustible / Petrol consumption	1,5L/h	Consumo combustible / Petrol consumption	1,5L/h
Voltaje/Frecuencia / Voltage/frequency	220V / 50Hz	Voltaje/Frecuencia / Voltage/frequency	220V / 50Hz 110V / 60Hz
Potencia Max. Monofásica / Single-phase max power	3000W	Potencia Max. Monofásica / Single-phase max power	3200W
Potencia trab. Monofásica / Single-phase working power	2700W	Potencia trab. Monofásica / Single-phase working power	2800W
Corriente Continua / Direct Current	12V/8,3A	Corriente Continua / Direct Current	12V/8,3A
Chasis / Chasis	Tubular con ruedas de transporte / Tubular with transport wheels	Chasis / Chasis	Tubular con ruedas de transporte / Tubular with transport wheels
Arranque / Starter	Manual / Manual	Arranque / Starter	Manual / Manual
Potencia sonora medido / Measured sound power	67dB	Potencia sonora medido / Measured sound power	67dB
Potencia sonora garantizada LwA / Guaranteed sound power	71dB	Potencia sonora garantizada LwA / Guaranteed sound power	71dB
Peso / Weight	45 Kg	Peso / Weight	45 Kg



ESPECIFICACIONES / SPECIFICATIONS

Referencia / Reference	DGR364500	Referencia / Reference	DGR364500S
Dimensiones / Size (L x An x Al)	680x505x590 mm	Dimensiones / Size (L x An x Al)	680x505x590 mm
Depósito Combustible / Fuel Tank	30L	Depósito Combustible / Fuel Tank	30L
Capacidad Aceite Motor / Oil Engine Capacity	1,1L	Capacidad Aceite Motor / Oil Engine Capacity	1,1L
Potencia / Power	9,57kW / 13HP	Potencia / Power	9,57kW / 13HP
Cilindrada, Tipo Motor / Type of engine	389 cc / 4T	Cilindrada, Tipo Motor / Type of engine	389 cc / 4T
Consumo combustible / Petrol consumption	2,7L/h	Consumo combustible / Petrol consumption	2,7L/h
Voltaje/Frecuencia / Voltage/frequency	220V / 50Hz	Voltaje/Frecuencia / Voltage/frequency	110V / 60Hz 220V / 60Hz
Potencia Max. Monofásica / Single-phase max power	4500W	Potencia Max. Monofásica / Single-phase max power	5000W
Potencia trab. Monofásica / Single-phase working power	4200W	Potencia trab. Monofásica / Single-phase working power	4700W
Corriente Continua / Direct Current	12V/8,3A	Corriente Continua / Direct Current	12V/8,3A
Chasis / Chasis	Tubular con ruedas de transporte / Tubular with transport wheels	Chasis / Chasis	Tubular con ruedas de transporte / Tubular with transport wheels
Arranque / Starter	Manual / Manual	Arranque / Starter	Manual / Manual
Potencia sonora medido / Measured sound power	93dB	Potencia sonora medido / Measured sound power	93dB
Potencia sonora garantizada LwA / Guaranteed sound power	97dB	Potencia sonora garantizada LwA / Guaranteed sound power	97dB
Peso / Weight	76Kg	Peso / Weight	76Kg



Referencia / Reference	DGR365500, DGR365500E
Dimensiones / Size (L x An x Al)	695x535x575 mm
Depósito Combustible / Fuel Tank	30L
Capacidad Aceite Motor / Oil Engine Capacity	1,1L
Potencia / Power	9,57kW / 13HP
Cilindrada, Tipo Motor / Type of engine	389 cc / 4T
Consumo combustible / Petrol consumption	2,7L/h
Voltaje/Frecuencia / Voltage/ frequency	220V / 50Hz
Potencia Max. Monofásica / Single-phase max power	5500W
Potencia trab. Monofásica / Single- phase working power	5000W
Corriente Continua / Direct Current	12V/8,3A
Chasis / Chasis	Tubular con ruedas de transporte / Tubular with transport wheels
Arranque / Starter DGR5500 Arranque / Starter DGR5500AE	Manual / Manual Manual, Eléctrico / Manual, Electrical
Potencia sonora medido / Measured sound power	93dB
Potencia sonora garantizada LwA / Guaranteed sound power	97dB
Peso / Weight (DGR5500- DGR5500AE)	78KG-83Kg

Referencia / Reference	DGR365500S, DGR365500ES
Dimensiones / Size (L x An x Al)	695x535x575 mm
Depósito Combustible / Fuel Tank	30L
Capacidad Aceite Motor / Oil Engine Capacity	1,1L
Potencia / Power	9,57kW / 13HP
Cilindrada, Tipo Motor / Type of engine	389 cc / 4T
Consumo combustible / Petrol consumption	2,7L/h
Voltaje/Frecuencia / Voltage/ frequency	110V / 60Hz 220V / 60Hz
Potencia Max. Monofásica / Single-phase max power	6000W
Potencia trab. Monofásica / Single- phase working power	5500W
Corriente Continua / Direct Current	12V/8,3A
Chasis / Chasis	Tubular con ruedas de transporte / Tubular with transport wheels
Arranque / Starter DGR5500 Arranque / Starter DGR5500AE	Manual / Manual Manual, Eléctrico / Manual, Electrical
Potencia sonora medido / Measured sound power	93dB
Potencia sonora garantizada LwA / Guaranteed sound power	97dB
Peso / Weight (DGR5500- DGR5500AE)	78KG-83Kg

ESPECIFICACIONES / SPECIFICATIONS



ESPECIFICACIONES / SPECIFICATIONS

Referencia / Reference	DGRT365500	Referencia / Reference	DGRT365500S
Dimensiones / Size (L x An x Al)	695x535x575 mm	Dimensiones / Size (L x An x Al)	695x535x575 mm
Depósito Combustible / Fuel Tank	30L	Depósito Combustible / Fuel Tank	30L
Capacidad Aceite Motor / Oil Engine Capacity	1,1L	Capacidad Aceite Motor / Oil Engine Capacity	1,1L
Potencia / Power	9,57kW / 13HP	Potencia / Power	9,57kW / 13HP
Cilindrada, Tipo Motor / Type of engine	389 cc / 4T	Cilindrada, Tipo Motor / Type of engine	389 cc / 4T
Consumo combustible / Petrol consumption	2,7L/h	Consumo combustible / Petrol consumption	2,7L/h
Voltaje/Frecuencia / Voltage/frequency	220V / 50Hz	Voltaje/Frecuencia / Voltage/frequency	110V / 60Hz 220V / 60Hz
Potencia Max. Monofásica / Single-phase max power	2500W	Potencia Max. Monofásica / Single-phase max power	3000W
Potencia trab. Monofásica / Single-phase working power	2000W	Potencia trab. Monofásica / Single-phase working power	2500W
Potencia Max. Trifásica / Three-phase max power	5500W	Potencia Max. Trifásica / Three-phase max power	6000W
Potencia trab. Trifásica / Three-phase working power	5000W	Potencia trab. Trifásica / Three-phase working power	5500W
Corriente Continua / Direct Current	12V/8,3A	Corriente Continua / Direct Current	12V/8,3A
Chasis / Chasis	Tubular con ruedas de transporte / Tubular with transport wheels	Chasis / Chasis	Tubular con ruedas de transporte / Tubular with transport wheels
Arranque / Starter DGR5500 Arranque / Starter DGR5500AE	Manual / Manual Manual, Eléctrico / Manual, Electrical	Arranque / Starter DGR5500 Arranque / Starter DGR5500AE	Manual / Manual Manual, Eléctrico / Manual, Electrical
Potencia sonora medido / Measured sound power	93dB	Potencia sonora medido / Measured sound power	93dB
Potencia sonora garantizada LwA / Guaranteed sound power	97dB	Potencia sonora garantizada LwA / Guaranteed sound power	97dB
Peso / Weight	90Kg	Peso / Weight	90Kg



Referencia / Reference	DGR367000E
Dimensiones / Size (L x An x Al)	680x505x590 mm
Depósito Combustible / Fuel Tank	30L
Capacidad Aceite Motor / Oil Engine Capacity	1,1L
Potencia / Power	11,77kW / 16HP
Cilindrada, Tipo Motor / Type of engine	420 cc / 4T
Consumo combustible / Petrol consumption	3 L/h
Voltaje/Frecuencia / Voltage/frequency	220V / 50Hz
Potencia Max. Monofásica / Single-phase max power	6500W
Potencia trab. Monofásica / Single-phase working power	6000W
Corriente Continua / Direct Current	12V/8,3A
Chasis / Chasis	Tubular con ruedas de transporte / Tubular with transport wheels
Arranque / Starter	Manual, Eléctrico / Manual, electrical
Potencia sonora medido / Measured sound power	95dB
Potencia sonora garantizada LwA / Guaranteed sound power	99dB
Peso / Weight	94Kg

Referencia / Reference	DGR367000ES
Dimensiones / Size (L x An x Al)	680x505x590 mm
Depósito Combustible / Fuel Tank	30L
Capacidad Aceite Motor / Oil Engine Capacity	1,1L
Potencia / Power	11,77kW / 16HP
Cilindrada, Tipo Motor / Type of engine	420 cc / 4T
Consumo combustible / Petrol consumption	3 L/h
Voltaje/Frecuencia / Voltage/frequency	110V / 60Hz 220V / 60Hz
Potencia Max. Monofásica / Single-phase max power	7000W
Potencia trab. Monofásica / Single-phase working power	6500W
Corriente Continua / Direct Current	12V/8,3A
Chasis / Chasis	Tubular con ruedas de transporte / Tubular with transport wheels
Arranque / Starter	Manual, Eléctrico / Manual, electrical
Potencia sonora medido / Measured sound power	95dB
Potencia sonora garantizada LwA / Guaranteed sound power	99dB
Peso / Weight	94Kg



ESPECIFICACIONES / SPECIFICATIONS

Referencia / Reference		DGR368000E	DGR368000ES
Motor / Engine	Potencia máx. / Max. Power	18hp	
	Cilindrada / Displacemente	459cc	
	Tipo Motor / Type of engine	Single cylinder, 4-Stroke, Forced Air Cooling Petrol Engine	
	Rated Speed	3000	3600
	Volt Adjustment	AVR (Automatic Voltage Regulation)	
	Ignition	Non-contact transistor	
	Start Type	Recoil start	Electric start
	Fuel Consumption	25L	
	Continuous Working Time	313g/kW h	
Generador / Generator	Rated Frequency	50Hz	60Hz
	Rated Voltage	230 V	
	Rated Output	7.0	7.5
	Max. Output	7.5	8.0
	Net Weight	100	
	Gross Weight	102	

Certificado

DECLARACIÓN DE CONFORMIDAD CE

Conformidad a Norma de acuerdo a: **UNE-EN 12601:2011**

Conformity to Standard according to:

Evaluación de Conformidad de Directiva:

Conformity Assessment according of Directive

2006/42/CE, 2004/108/CE, 2000/14/CE, 97/68/CE, 2012/46/UE

Certificado Nº: EC/94/16

Certificate No.:

Miralbueno Asientos y Componentes S.L. certifica que los ensayos realizados y el diseño mencionado a continuación cumplen los requisitos de la norma descrita en la versión reseñada y con la Directiva anteriormente reseñada.

Miralbueno Asientos y Componentes S.L. hereby certifies that the test performed and the manufacture design mentioned below meet the requirements of the described Standard Version and with the 2006/42/EC European Directive.

Propietario del Certificado:	MIRALBUENO ASIENTOS Y COMPONENTES S.L.
Certificate holder:	POL. PLAZA C/ Isla de Ischia 2-4 50197 Zaragoza
Fabricante del ejemplo ensayado:	MIRALBUENO ASIENTOS Y COMPONENTES S.L.
Manufacturer of the test sample:	POL. PLAZA C/ Isla de Ischia 2-4 50197 Zaragoza
Descripción:	GENERADOR
Description:	POWER GENERATOR
Informe nº y Fecha:	MAC.2016.094 / 05/04/2016
Test report No and date:	

Características básicas:

Marca / Brand	DUCATI	Modelo / Model	DGR1300
Motor / Engine	98,5 cc / 4T	Referencia / Reference	DGR361300
Potencia / Max. Power	2,21 KW	Voltaje, Frecuencia / Voltage, Frequency	220V/50Hz
Potencia Max. Monofásica / Single-phase max. power	1000 W	Potencia Trab. Monofásica / Single-phase working power	800 W
Potencia sonora medido / Measured sound power	67 dB	Potencia sonora garantizada Lw_A / Guaranteed sound power	72 dB
Peso / Weight	28 Kg		

El producto mencionado y la documentación aportada cumplen los requisitos de la norma anteriormente citada.

The product mentioned and the documentation provided meet the requirements of the standard cited above.

Zaragoza, 05/04/2016

Firma: Oscar Pontaque



Miralbueno Asientos y Componentes, S.L.

Plataforma Logística de Zaragoza (PLAZA)

C/ Isla de Ischia, 2-4

50197 ZARAGOZA (Spain).



Certificado

DECLARACIÓN DE CONFORMIDAD CE

Conformidad a Norma de acuerdo a: **UNE-EN 12601:2011**

Conformity to Standard according to:

Evaluación de Conformidad de Directiva:

Conformity Assessment according of Directive

2006/42/CE, 2004/108/CE, 2000/14/CE, 97/68/CE, 2012/46/UE

Certificado Nº: EC/94S/16

Certificate No.:

Miralbueno Asientos y Componentes S.L. certifica que los ensayos realizados y el diseño mencionado a continuación cumplen los requisitos de la norma descrita en la versión reseñada y con la Directiva anteriormente reseñada.

Miralbueno Asientos y Componentes S.L. hereby certifies that the test performed and the manufacture design mentioned below meet the requirements of the described Standard Version and with the 2006/42/EC European Directive.

Propietario del Certificado:	MIRALBUENO ASIENTOS Y COMPONENTES S.L.
Certificate holder:	POL. PLAZA C/ Isla de Ischia 2-4 50197 Zaragoza
Fabricante del ejemplo ensayado:	MIRALBUENO ASIENTOS Y COMPONENTES S.L.
Manufacturer of the test sample:	POL. PLAZA C/ Isla de Ischia 2-4 50197 Zaragoza
Descripción:	GENERADOR
Description:	POWER GENERATOR
Informe nº y Fecha:	MAC.2016.094S / 05/04/2016
Test report No and date:	

Características básicas:

Marca / Brand	DUCATI	Modelo / Model	DGR1300S
Motor / Engine	98,5 cc/4T	Referencia / Reference	DGR361300S
Potencia / Max. Power	2,21 KW	Voltaje, Frecuencia / Voltage, Frequency	110V/60Hz
Potencia Max. Monofásica / Single-phase max. power	1200 W	Potencia Trab. Monofásica / Single-phase working power	900 W
Potencia sonora medido / Measured sound power	67 dB	Potencia sonora garantizada L_{WA} / Guaranteed sound power	72 dB
Peso / Weight	28 Kg		

El producto mencionado y la documentación aportada cumplen los requisitos de la norma anteriormente citada.

The product mentioned and the documentation provided meet the requirements of the standard cited above.

Zaragoza, 05/04/2016

Firma: Oscar Pontaque



Miralbueno Asientos y Componentes, S.L.

Plataforma Logística de Zaragoza (PLAZA)

C/ Isla de Ischia, 2-4

50197 ZARAGOZA (Spain).



Certificado

DECLARACIÓN DE CONFORMIDAD CE

Conformidad a Norma de acuerdo a: **UNE-EN 12601:2011**

Conformity to Standard according to:

Evaluación de Conformidad de Directiva:

Conformity Assessment according of Directive

2006/42/CE, 2004/108/CE, 2000/14/CE, 97/68/CE, 2012/46/UE

Certificado N°: EC/125/16

Certificate No.:

Miralbueno Asientos y Componentes S.L. certifica que los ensayos realizados y el diseño mencionado a continuación cumplen los requisitos de la norma descrita en la versión reseñada y con la Directiva anteriormente reseñada.

Miralbueno Asientos y Componentes S.L. hereby certifies that the test performed and the manufacture design mentioned below meet the requirements of the described Standard Version and with the 2006/42/EC European Directive.

Propietario del Certificado: Certificate holder:	MIRALBUENO ASIENTOS Y COMPONENTES S.L. POL. PLAZA C/ Isla de Ischia 2-4 50197 Zaragoza
Fabricante del ejemplo ensayado: Manufacturer of the test sample:	MIRALBUENO ASIENTOS Y COMPONENTES S.L. POL. PLAZA C/ Isla de Ischia 2-4 50197 Zaragoza
Descripción: Description:	GENERADOR POWER GENERATOR
Informe nº y Fecha: Test report No and date:	MAC.2016.125 / 04/05/2016

Características básicas:

Marca / Brand	DUCATI	Modelo / Model	DGR2500
Motor / Engine	196 cc / 4T	Referencia / Reference	DGR362500
Potencia / Max. Power	4,78 KW	Voltaje, Frecuencia / Voltage, Frequency	220V/50Hz
Potencia Max. Monofásica / Single-phase max. power	2200 W	Potencia Trab. Monofásica / Single-phase working power	2000 W
Potencia sonora medido / Measured sound power	67 dB	Potencia sonora garantizada Lw_A / Guaranteed sound power	72 dB
Peso / Weight	42,5 Kg		

El producto mencionado y la documentación aportada cumplen los requisitos de la norma anteriormente citada.

The product mentioned and the documentation provided meet the requirements of the standard cited above.

Zaragoza, 04/05/2016

Firma: Oscar Pontaque



Miralbueno Asientos y Componentes, S.L.

Plataforma Logística de Zaragoza (PLAZA)

C/ Isla de Ischia, 2-4

50197 ZARAGOZA (Spain).



Certificado

DECLARACIÓN DE CONFORMIDAD CE

Conformidad a Norma de acuerdo a: **UNE-EN 12601:2011**

Conformity to Standard according to:

Evaluación de Conformidad de Directiva:

Conformity Assessment according of Directive

2006/42/CE, 2004/108/CE, 2000/14/CE, 97/68/CE, 2012/46/UE

Certificado Nº: EC/125S/16

Certificate No.:

Miralbueno Asientos y Componentes S.L. certifica que los ensayos realizados y el diseño mencionado a continuación cumplen los requisitos de la norma descrita en la versión reseñada y con la Directiva anteriormente reseñada.

Miralbueno Asientos y Componentes S.L. hereby certifies that the test performed and the manufacture design mentioned below meet the requirements of the described Standard Version and with the 2006/42/EC European Directive.

Propietario del Certificado: Certificate holder:	MIRALBUENO ASIENTOS Y COMPONENTES S.L. POL. PLAZA C/ Isla de Ischia 2-4 50197 Zaragoza
Fabricante del ejemplo ensayado: Manufacturer of the test sample:	MIRALBUENO ASIENTOS Y COMPONENTES S.L. POL. PLAZA C/ Isla de Ischia 2-4 50197 Zaragoza
Descripción: Description:	GENERADOR POWER GENERATOR
Informe nº y Fecha: Test report No and date:	MAC.2016.125S / 04/05/2016

Características básicas:

Marca / Brand	DUCATI	Modelo / Model	DGR2500S
Motor / Engine	196 cc/4T	Referencia / Reference	DGR362500S
Potencia / Max. Power	4,78 KW	Voltaje, Frecuencia / Voltage, Frequency	110V/60Hz 220V/60Hz
Potencia Max. Monofásica / Single-phase max. power	2500 W	Potencia Trab. Monofásica / Single-phase working power	2200 W
Potencia sonora medido / Measured sound power	67 dB	Potencia sonora garantizada L_{WA} / Guaranteed sound power	72 dB
Peso / Weight	42,5 Kg		

El producto mencionado y la documentación aportada cumplen los requisitos de la norma anteriormente citada.

The product mentioned and the documentation provided meet the requirements of the standard cited above.

Zaragoza, 04/05/2016

Firma: Oscar Pontaque



Miralbueno Asientos y Componentes, S.L.

Plataforma Logística de Zaragoza (PLAZA)

C/ Isla de Ischia, 2-4

50197 ZARAGOZA (Spain).



Certificado

DECLARACIÓN DE CONFORMIDAD CE

Conformidad a Norma de acuerdo a: **UNE-EN 12601:2011**

Conformity to Standard according to:

Evaluación de Conformidad de Directiva:

Conformity Assessment according of Directive

2006/42/CE, 2004/108/CE, 2000/14/CE, 97/68/CE, 2012/46/UE

Certificado N°: EC/95/16

Certificate No.:

Miralbueno Asientos y Componentes S.L. certifica que los ensayos realizados y el diseño mencionado a continuación cumplen los requisitos de la norma descrita en la versión reseñada y con la Directiva anteriormente reseñada.

Miralbueno Asientos y Componentes S.L. hereby certifies that the test performed and the manufacture design mentioned below meet the requirements of the described Standard Version and with the 2006/42/EC European Directive.

Propietario del Certificado: Certificate holder:	MIRALBUENO ASIENTOS Y COMPONENTES S.L. POL. PLAZA C/ Isla de Ischia 2-4 50197 Zaragoza
Fabricante del ejemplo ensayado: Manufacturer of the test sample:	MIRALBUENO ASIENTOS Y COMPONENTES S.L. POL. PLAZA C/ Isla de Ischia 2-4 50197 Zaragoza
Descripción: Description:	GENERADOR POWER GENERATOR
Informe nº y Fecha: Test report No and date:	MAC.2016.095 / 05/04/2016

Características básicas:

Marca / Brand	DUCATI	Modelo / Model	DGR3200
Motor / Engine	212 cc / 4T	Referencia / Reference	DGR363200
Potencia / Max. Power	5,2 kW	Voltaje, Frecuencia / Voltage, Frequency	220V/50Hz
Potencia Max. Monofásica / Single-phase max. power	3000 W	Potencia Trab. Monofásica / Single-phase working power	2700 W
Potencia sonora medido / Measured sound power	67 dB	Potencia sonora garantizada LwA / Guaranteed sound power	71 dB
Peso / Weight	45 Kg		

El producto mencionado y la documentación aportada cumplen los requisitos de la norma anteriormente citada.

The product mentioned and the documentation provided meet the requirements of the standard cited above.

Zaragoza, 05/04/2016

Firma: Oscar Pontaque



Miralbueno Asientos y Componentes, S.L.

Plataforma Logística de Zaragoza (PLAZA)

C/ Isla de Ischia, 2-4

50197 ZARAGOZA (Spain).



Certificado

DECLARACIÓN DE CONFORMIDAD CE

Conformidad a Norma de acuerdo a: **UNE-EN 12601:2011**

Conformity to Standard according to:

Evaluación de Conformidad de Directiva:

Conformity Assessment according of Directive

2006/42/CE, 2004/108/CE, 2000/14/CE, 97/68/CE, 2012/46/UE

Certificado N°: EC/95S/16

Certificate No.:

Miralbueno Asientos y Componentes S.L. certifica que los ensayos realizados y el diseño mencionado a continuación cumplen los requisitos de la norma descrita en la versión reseñada y con la Directiva anteriormente reseñada.

Miralbueno Asientos y Componentes S.L. hereby certifies that the test performed and the manufacture design mentioned below meet the requirements of the described Standard Version and with the 2006/42/EC European Directive.

Propietario del Certificado: Certificate holder:	MIRALBUENO ASIENOS Y COMPONENTES S.L. POL. PLAZA C/ Isla de Ischia 2-4 50197 Zaragoza
Fabricante del ejemplo ensayado: Manufacturer of the test sample:	MIRALBUENO ASIENOS Y COMPONENTES S.L. POL. PLAZA C/ Isla de Ischia 2-4 50197 Zaragoza
Descripción: Description:	GENERADOR POWER GENERATOR
Informe nº y Fecha: Test report No and date:	MAC.2016.095S / 05/04/2016

Características básicas:

Marca / Brand	DUCATI	Modelo / Model	DGR3200S
Motor / Engine	212 cc / 4T	Referencia / Reference	DGR363200S
Potencia / Max. Power	5,2 kW	Voltaje, Frecuencia / Voltage, Frequency	110V/60Hz 220V/60Hz
Potencia Max. Monofásica / Single-phase max. power	3200 W	Potencia Trab. Monofásica / Single-phase working power	2800 W
Potencia sonora medido / Measured sound power	67 dB	Potencia sonora garantizada L_{WA} / Guaranteed sound power	71 dB
Peso / Weight	45 Kg		

El producto mencionado y la documentación aportada cumplen los requisitos de la norma anteriormente citada.

The product mentioned and the documentation provided meet the requirements of the standard cited above.

Zaragoza, 05/04/2016

Firma: Oscar Pontaque



Miralbueno Asientos y Componentes, S.L.

Plataforma Logística de Zaragoza (PLAZA)

C/ Isla de Ischia, 2-4

50197 ZARAGOZA (Spain).



Certificado

DECLARACIÓN DE CONFORMIDAD CE

Conformidad a Norma de acuerdo a: **UNE-EN 12601:2011**

Conformity to Standard according to:

Evaluación de Conformidad de Directiva:

Conformity Assessment according of Directive

2006/42/CE, 2004/108/CE, 2000/14/CE, 97/68/CE, 2012/46/UE

Certificado Nº: EC/113/16

Certificate No.:

Miralbueno Asientos y Componentes S.L. certifica que los ensayos realizados y el diseño mencionado a continuación cumplen los requisitos de la norma descrita en la versión reseñada y con la Directiva anteriormente reseñada.

Miralbueno Asientos y Componentes S.L. hereby certifies that the test performed and the manufacture design mentioned below meet the requirements of the described Standard Version and with the 2006/42/EC European Directive.

Propietario del Certificado: Certificate holder:	MIRALBUENO ASIENTOS Y COMPONENTES S.L. POL. PLAZA C/ Isla de Ischia 2-4 50197 Zaragoza
Fabricante del ejemplo ensayado: Manufacturer of the test sample:	MIRALBUENO ASIENTOS Y COMPONENTES S.L. POL. PLAZA C/ Isla de Ischia 2-4 50197 Zaragoza
Descripción: Description:	GENERADOR POWER GENERATOR
Informe nº y Fecha: Test report No and date:	MAC.2016.113 / 12/04/2016

Características básicas:

Marca / Brand	DUCATI	Modelo / Model	DGR4500
Motor / Engine	389 cc / 4T	Referencia / Reference	DGR364500
Potencia / Max. Power	9,57 kW	Voltaje, Frecuencia / Voltage, Frequency	220V/50Hz
Potencia Max. Monofásica / Single-phase max. power	4500 W	Potencia Trab. Monofásica / Single-phase working power	4200 W
Potencia sonora medido / Measured sound power	93 dB	Potencia sonora garantizada L_{WA} / Guaranteed sound power	97 dB
Peso / Weight	76 Kg		

El producto mencionado y la documentación aportada cumplen los requisitos de la norma anteriormente citada.

The product mentioned and the documentation provided meet the requirements of the standard cited above.

Zaragoza, 12/04/2016

Firma: Oscar Pontaque



Miralbueno Asientos y Componentes, S.L.
Plataforma Logística de Zaragoza (PLAZA)
C/ Isla de Ischia, 2-4
50197 ZARAGOZA (Spain).



Certificado

DECLARACIÓN DE CONFORMIDAD CE

Conformidad a Norma de acuerdo a: **UNE-EN 12601:2011**

Conformity to Standard according to:

Evaluación de Conformidad de Directiva:

Conformity Assessment according of Directive

2006/42/CE, 2004/108/CE, 2000/14/CE, 97/68/CE, 2012/46/UE

Certificado N°: EC/113S/16

Certificate No.:

Miralbueno Asientos y Componentes S.L. certifica que los ensayos realizados y el diseño mencionado a continuación cumplen los requisitos de la norma descrita en la versión reseñada y con la Directiva anteriormente reseñada.

Miralbueno Asientos y Componentes S.L. hereby certifies that the test performed and the manufacture design mentioned below meet the requirements of the described Standard Version and with the 2006/42/EC European Directive.

Propietario del Certificado:	MIRALBUENO ASIENTOS Y COMPONENTES S.L.
Certificate holder:	POL. PLAZA C/ Isla de Ischia 2-4 50197 Zaragoza
Fabricante del ejemplo ensayado:	MIRALBUENO ASIENTOS Y COMPONENTES S.L.
Manufacturer of the test sample:	POL. PLAZA C/ Isla de Ischia 2-4 50197 Zaragoza
Descripción:	GENERADOR
Description:	POWER GENERATOR
Informe n° y Fecha:	MAC.2016.113S / 12/04/2016
Test report No and date:	

Características básicas:

Marca / Brand	DUCATI	Modelo / Model	DGR4500S
Motor / Engine	389 cc/4T	Referencia / Reference	DGR364500S
Potencia / Max. Power	9,57 kW	Voltaje, Frecuencia / Voltage, Frequency	110V/60Hz 220V/60Hz
Potencia Max. Monofásica / Single-phase max. power	5000 W	Potencia Trab. Monofásica / Single-phase working power	4700 W
Potencia sonora medido / Measured sound power	93 dB	Potencia sonora garantizada L_{WA} / Guaranteed sound power	97 dB
Peso / Weight	76 Kg		

El producto mencionado y la documentación aportada cumplen los requisitos de la norma anteriormente citada.

The product mentioned and the documentation provided meet the requirements of the standard cited above.

Zaragoza, 12/04/2016

Firma: Oscar Pontaque



Miralbueno Asientos y Componentes, S.L.

Plataforma Logística de Zaragoza (PLAZA)

C/ Isla de Ischia, 2-4

50197 ZARAGOZA (Spain).



Certificado

DECLARACIÓN DE CONFORMIDAD CE

Conformidad a Norma de acuerdo a: **UNE-EN 12601:2011**

Conformity to Standard according to:

Evaluación de Conformidad de Directiva:

Conformity Assessment according of Directive

2006/42/CE, 2004/108/CE, 2000/14/CE, 97/68/CE, 2012/46/UE

Certificado Nº: EC/87S/16

Certificate No.:

Miralbueno Asientos y Componentes S.L. certifica que los ensayos realizados y el diseño mencionado a continuación cumplen los requisitos de la norma descrita en la versión reseñada y con la Directiva anteriormente reseñada.

Miralbueno Asientos y Componentes S.L. hereby certifies that the test performed and the manufacture design mentioned below meet the requirements of the described Standard Version and with the 2006/42/EC European Directive.

Propietario del Certificado:	MIRALBUENO ASIENTOS Y COMPONENTES S.L.
Certificate holder:	POL. PLAZA C/ Isla de Ischia 2-4 50197 Zaragoza
Fabricante del ejemplo ensayado:	MIRALBUENO ASIENTOS Y COMPONENTES S.L.
Manufacturer of the test sample:	POL. PLAZA C/ Isla de Ischia 2-4 50197 Zaragoza
Descripción:	GENERADOR
Description:	POWER GENERATOR
Informe nº y Fecha:	MAC.2016.087S / 04/04/2016
Test report No and date:	

Características básicas:

Marca / Brand	DUCATI	Modelo / Model	DGR5500S, DGR5500ES
Motor / Engine	389 cc/4T	Referencia / Reference	DGR365500S, DGR365500ES
Potencia / Max. Power	9,57 kW	Voltaje, Frecuencia / Voltage, Frequency	110V/60Hz 220V/60Hz
Potencia Max. Monofásica / Single-phase max. power	6000 W	Potencia Trab. Monofásica / Single-phase working power	5500 W
Potencia sonora medido / Measured sound power	93 dB	Potencia sonora garantizada LWA / Guaranteed sound power	97 dB
Peso / Weight (DGR5500)	78 Kg	Peso / Weight (DGR5500E)	83 Kg

El producto mencionado y la documentación aportada cumplen los requisitos de la norma anteriormente citada.

The product mentioned and the documentation provided meet the requirements of the standard cited above.

Zaragoza, 04/04/2016

Firma: Oscar Pontaque



Miralbueno Asientos y Componentes, S.L.

Plataforma Logística de Zaragoza (PLAZA)

C/ Isla de Ischia, 2-4

50197 ZARAGOZA (Spain).



Certificado

DECLARACIÓN DE CONFORMIDAD CE

Conformidad a Norma de acuerdo a: **UNE-EN 12601:2011**

Conformity to Standard according to:

Evaluación de Conformidad de Directiva:

Conformity Assessment according of Directive

2006/42/CE, 2004/108/CE, 2000/14/CE, 97/68/CE, 2012/46/UE

Certificado N°: EC/87S/16

Certificate No.:

Miralbueno Asientos y Componentes S.L. certifica que los ensayos realizados y el diseño mencionado a continuación cumplen los requisitos de la norma descrita en la versión reseñada y con la Directiva anteriormente reseñada.

Miralbueno Asientos y Componentes S.L. hereby certifies that the test performed and the manufacture design mentioned below meet the requirements of the described Standard Version and with the 2006/42/EC European Directive.

Propietario del Certificado:	MIRALBUENO ASIENTOS Y COMPONENTES S.L.
Certificate holder:	POL. PLAZA C/ Isla de Ischia 2-4 50197 Zaragoza
Fabricante del ejemplo ensayado:	MIRALBUENO ASIENTOS Y COMPONENTES S.L.
Manufacturer of the test sample:	POL. PLAZA C/ Isla de Ischia 2-4 50197 Zaragoza
Descripción:	GENERADOR
Description:	POWER GENERATOR
Informe nº y Fecha:	MAC.2016.087S / 04/04/2016
Test report No and date:	

Características básicas:

Marca / Brand	DUCATI	Modelo / Model	DGR5500S, DGR5500ES
Motor / Engine	389 cc/4T	Referencia / Reference	DGR365500S, DGR365500ES
Potencia / Max. Power	9,57 kW	Voltaje, Frecuencia / Voltage, Frequency	110V/60Hz 220V/60Hz
Potencia Max. Monofásica / Single-phase max. power	6000 W	Potencia Trab. Monofásica / Single-phase working power	5500 W
Potencia sonora medido / Measured sound power	93 dB	Potencia sonora garantizada L_{WA} / Guaranteed sound power	97 dB
Peso / Weight (DGR5500)	78 Kg	Peso / Weight (DGR5500E)	83 Kg

El producto mencionado y la documentación aportada cumplen los requisitos de la norma anteriormente citada.

The product mentioned and the documentation provided meet the requirements of the standard cited above.

Zaragoza, 04/04/2016

Firma: Oscar Pontaque



Miralbueno Asientos y Componentes, S.L.
Plataforma Logística de Zaragoza (PLAZA)
C/ Isla de Ischia, 2-4
50197 ZARAGOZA (Spain).



Certificado

DECLARACIÓN DE CONFORMIDAD CE

Conformidad a Norma de acuerdo a: **UNE-EN 12601:2011**

Conformity to Standard according to:

Evaluación de Conformidad de Directiva:

Conformity Assessment according of Directive

2006/42/CE, 2004/108/CE, 2000/14/CE, 97/68/CE, 2012/46/UE

Certificado Nº: EC/97/16

Certificate No.:

Miralbueno Asientos y Componentes S.L. certifica que los ensayos realizados y el diseño mencionado a continuación cumplen los requisitos de la norma descrita en la versión reseñada y con la Directiva anteriormente reseñada.

Miralbueno Asientos y Componentes S.L. hereby certifies that the test performed and the manufacture design mentioned below meet the requirements of the described Standard Version and with the 2006/42/EC European Directive.

Propietario del Certificado:	MIRALBUENO ASIENTOS Y COMPONENTES S.L.
Certificate holder:	POL. PLAZA C/ Isla de Ischia 2-4 50197 Zaragoza
Fabricante del ejemplo ensayado:	MIRALBUENO ASIENTOS Y COMPONENTES S.L.
Manufacturer of the test sample:	POL. PLAZA C/ Isla de Ischia 2-4 50197 Zaragoza
Descripción:	GENERADOR
Description:	POWER GENERATOR
Informe nº y Fecha:	MAC.2016.097 / 05/04/2016
Test report No and date:	

Características básicas:

Marca / Brand	DUCATI	Modelo / Model	DGRT5500
Motor / Engine	389 cc/4T	Referencia / Reference	DGRT365500
Potencia / Max. Power	9,57 kW	Voltaje, Frecuencia / Voltage, Frequency	220V/50Hz
Potencia Max. Trifásica / Three-phase max. power	5500 W	Potencia Trab. Trifásica / Three-phase working power	5000 W
Potencia Max. Monofásica / Single-phase max. power	2500 W	Potencia Trab. Monofásica / Single-phase working power	2000 W
Potencia sonora medido / Measured sound power	93 dB	Potencia sonora garantizada LWA / Guaranteed sound power	97 dB
Peso / Weight	90 Kg		

El producto mencionado y la documentación aportada cumplen los requisitos de la norma anteriormente citada.

The product mentioned and the documentation provided meet the requirements of the standard cited above.

Zaragoza, 05/04/2016

Firma: Oscar Pontaque



Miralbueno Asientos y Componentes, S.L.
Plataforma Logística de Zaragoza (PLAZA)
C/ Isla de Ischia, 2-4
50197 ZARAGOZA (Spain).



Certificado

DECLARACIÓN DE CONFORMIDAD CE

Conformidad a Norma de acuerdo a: **UNE-EN 12601:2011**

Conformity to Standard according to:

Evaluación de Conformidad de Directiva:

Conformity Assessment according of Directive

2006/42/CE, 2004/108/CE, 2000/14/CE, 97/68/CE, 2012/46/UE

Certificado N°: EC/97S/16

Certificate No.:

Miralbueno Asientos y Componentes S.L. certifica que los ensayos realizados y el diseño mencionado a continuación cumplen los requisitos de la norma descrita en la versión reseñada y con la Directiva anteriormente reseñada.

Miralbueno Asientos y Componentes S.L. hereby certifies that the test performed and the manufacture design mentioned below meet the requirements of the described Standard Version and with the 2006/42/EC European Directive.

Propietario del Certificado:	MIRALBUENO ASIENTOS Y COMPONENTES S.L.
Certificate holder:	POL. PLAZA C/ Isla de Ischia 2-4 50197 Zaragoza
Fabricante del ejemplo ensayado:	MIRALBUENO ASIENTOS Y COMPONENTES S.L.
Manufacturer of the test sample:	POL. PLAZA C/ Isla de Ischia 2-4 50197 Zaragoza
Descripción:	GENERADOR
Description:	POWER GENERATOR
Informe n° y Fecha:	MAC.2016.097S / 05/04/2016
Test report No and date:	

Características básicas:

Marca / Brand	DUCATI	Modelo / Model	DGRT5500S
Motor / Engine	389 cc/4T	Referencia / Reference	DGRT365500S
Potencia / Max. Power	9,57 kW	Voltaje, Frecuencia / Voltage, Frequency	110/60Hz 220V/60Hz
Potencia Max. Trifásica / Three-phase max. power	6000 W	Potencia Trab. Trifásica / Three-phase working power	5500 W
Potencia Max. Monofásica / Single-phase max. power	3000 W	Potencia Trab. Monofásica / Single-phase working power	2500 W
Potencia sonora medido / Measured sound power	93 dB	Potencia sonora garantizada LwA / Guaranteed sound power	97 dB
Peso / Weight	90 Kg		

El producto mencionado y la documentación aportada cumplen los requisitos de la norma anteriormente citada.

The product mentioned and the documentation provided meet the requirements of the standard cited above.

Zaragoza, 05/04/2016

Firma: Oscar Pontaque



Miralbueno Asientos y Componentes, S.L.

Plataforma Logística de Zaragoza (PLAZA)

C/ Isla de Ischia, 2-4

50197 ZARAGOZA (Spain).



Certificado

DECLARACIÓN DE CONFORMIDAD CE

Conformidad a Norma de acuerdo a: **UNE-EN 12601:2011**

Conformity to Standard according to:

Evaluación de Conformidad de Directiva:

Conformity Assessment according of Directive

2006/42/CE, 2004/108/CE, 2000/14/CE, 97/68/CE, 2012/46/UE

Certificado Nº: EC/96/16

Certificate No.:

Miralbueno Asientos y Componentes S.L. certifica que los ensayos realizados y el diseño mencionado a continuación cumplen los requisitos de la norma descrita en la versión reseñada y con la Directiva anteriormente reseñada.

Miralbueno Asientos y Componentes S.L. hereby certifies that the test performed and the manufacture design mentioned below meet the requirements of the described Standard Version and with the 2006/42/EC European Directive.

Propietario del Certificado:	MIRALBUENO ASIENTOS Y COMPONENTES S.L.
Certificate holder:	POL. PLAZA C/ Isla de Ischia 2-4 50197 Zaragoza
Fabricante del ejemplo ensayado:	MIRALBUENO ASIENTOS Y COMPONENTES S.L.
Manufacturer of the test sample:	POL. PLAZA C/ Isla de Ischia 2-4 50197 Zaragoza
Descripción:	GENERADOR
Description:	POWER GENERATOR
Informe nº y Fecha:	MAC.2016.096 / 05/04/2016
Test report No and date:	

Características básicas:

Marca / Brand	DUCATI	Modelo / Model	DGR7000E
Motor / Engine	420 cc / 4T	Referencia / Reference	DGR367000E
Potencia / Max. Power	11,77 kW	Voltaje, Frecuencia / Voltage, Frequency	220V/50Hz
Potencia Max. Monofásica / Single-phase max. power	6500 W	Potencia Trab. Monofásica / Single-phase working power	6000 W
Potencia sonora medido / Measured sound power	95 dB	Potencia sonora garantizada LwA / Guaranteed sound power	99 dB
Peso / Weight	94 Kg		

El producto mencionado y la documentación aportada cumplen los requisitos de la norma anteriormente citada.

The product mentioned and the documentation provided meet the requirements of the standard cited above.

Zaragoza, 05/04/2016

Firma: Oscar Pontaque



Miralbueno Asientos y Componentes, S.L.
Plataforma Logística de Zaragoza (PLAZA)
C/ Isla de Ischia, 2-4
50197 ZARAGOZA (Spain).



Certificado

DECLARACIÓN DE CONFORMIDAD CE

Conformidad a Norma de acuerdo a: **UNE-EN 12601:2011**

Conformity to Standard according to:

Evaluación de Conformidad de Directiva:

Conformity Assessment according of Directive

2006/42/CE, 2004/108/CE, 2000/14/CE, 97/68/CE, 2012/46/UE

Certificado Nº: EC/96S/16

Certificate No.:

Miralbueno Asientos y Componentes S.L. certifica que los ensayos realizados y el diseño mencionado a continuación cumplen los requisitos de la norma descrita en la versión reseñada y con la Directiva anteriormente reseñada.

Miralbueno Asientos y Componentes S.L. hereby certifies that the test performed and the manufacture design mentioned below meet the requirements of the described Standard Version and with the 2006/42/EC European Directive.

Propietario del Certificado: Certificate holder:	MIRALBUENO ASIENTOS Y COMPONENTES S.L. POL. PLAZA C/ Isla de Ischia 2-4 50197 Zaragoza
Fabricante del ejemplo ensayado: Manufacturer of the test sample:	MIRALBUENO ASIENTOS Y COMPONENTES S.L. POL. PLAZA C/ Isla de Ischia 2-4 50197 Zaragoza
Descripción: Description:	GENERADOR POWER GENERATOR
Informe nº y Fecha: Test report No and date:	MAC.2016.096S / 05/04/2016

Características básicas:

Marca / Brand	DUCATI	Modelo / Model	DGR7000ES
Motor / Engine	420 cc / 4T	Referencia / Reference	DGR367000ES
Potencia / Max. Power	11,77 kW	Voltaje, Frecuencia / Voltage, Frequency	110V/60Hz 220V/60Hz
Potencia Max. Monofásica / Single-phase max. power	7000 W	Potencia Trab. Monofásica / Single-phase working power	6500 W
Potencia sonora medido / Measured sound power	95 dB	Potencia sonora garantizada LwA / Guaranteed sound power	99 dB
Peso / Weight	94 Kg		

El producto mencionado y la documentación aportada cumplen los requisitos de la norma anteriormente citada.

The product mentioned and the documentation provided meet the requirements of the standard cited above.

Zaragoza, 05/04/2016

Firma: Oscar Pontaque



Miralbueno Asientos y Componentes, S.L.

Plataforma Logística de Zaragoza (PLAZA)

C/ Isla de Ischia, 2-4

50197 ZARAGOZA (Spain).





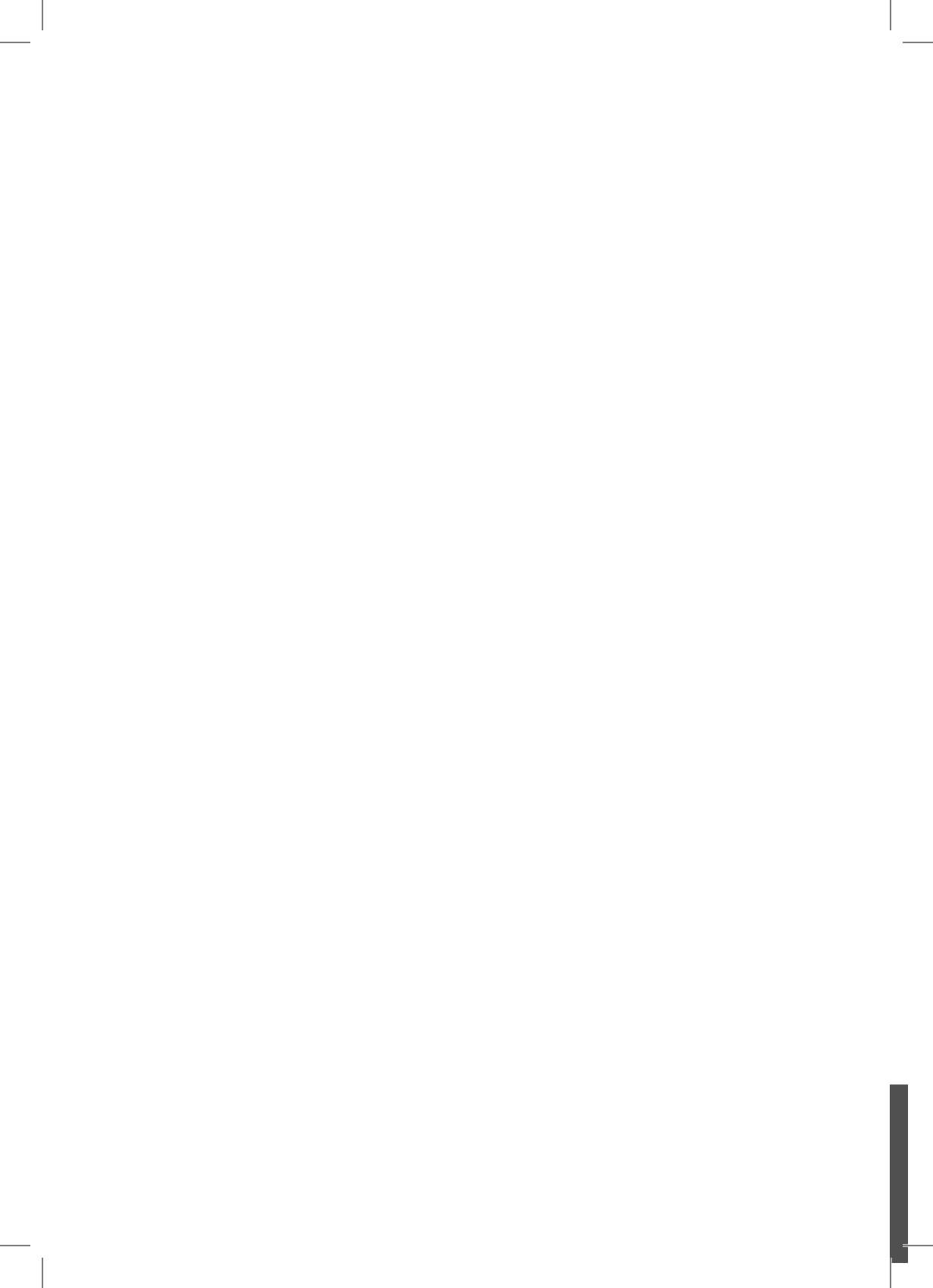

Ducati Garden Club Membership

Formar parte del club Ducati genera unos beneficios adicionales a la compra de cualquier producto de la marca.

Being a member of the Ducati Garden Club will generate additional benefits in the purchasing of any other products of the brand Ducati Garden.

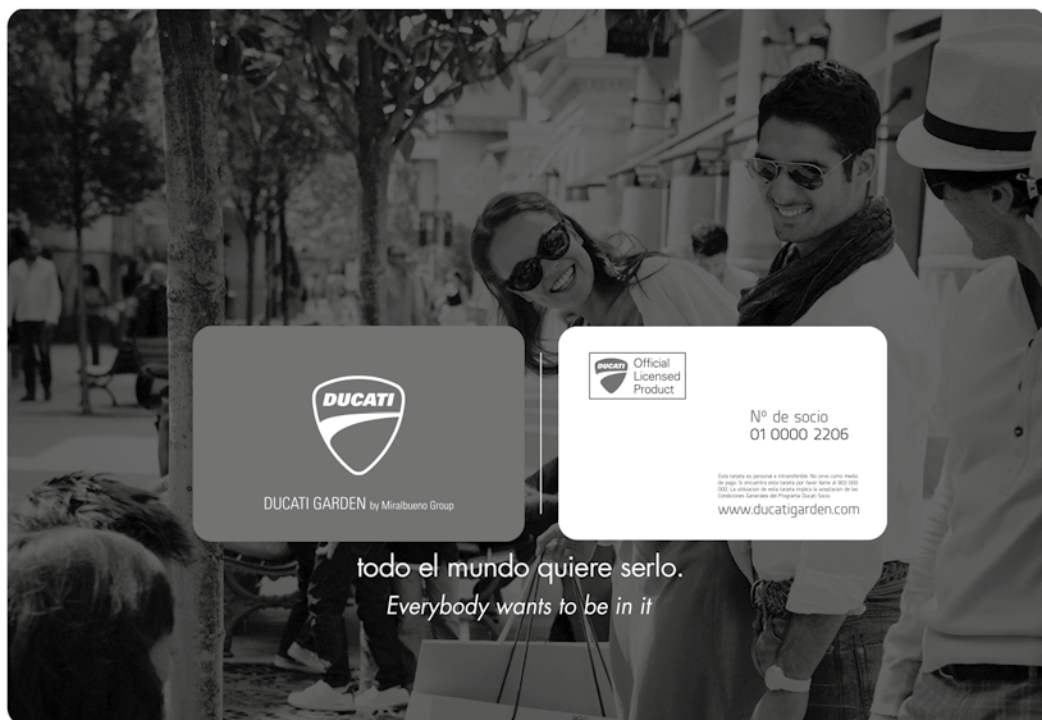

Gracias por adquirir este producto Ducati Garden. Para recibir un servicio más completo, registre su producto en www.ducatigarden.com

Thank you for acquiring this Ducati Garden Product. To receive a more complete service register your product at www.ducatigarden.com

- Información del Club
- Descuentos y promociones
- Numeración de garantías
- Alianzas estratégicas
- Servicio Club Ducati
- Sorteo Tour Ducati

- Products and Club information
- Discount and Promotion and Special Offers
- Warranty procedure
- Strategic Partnership
- Ducati Garden Club Services

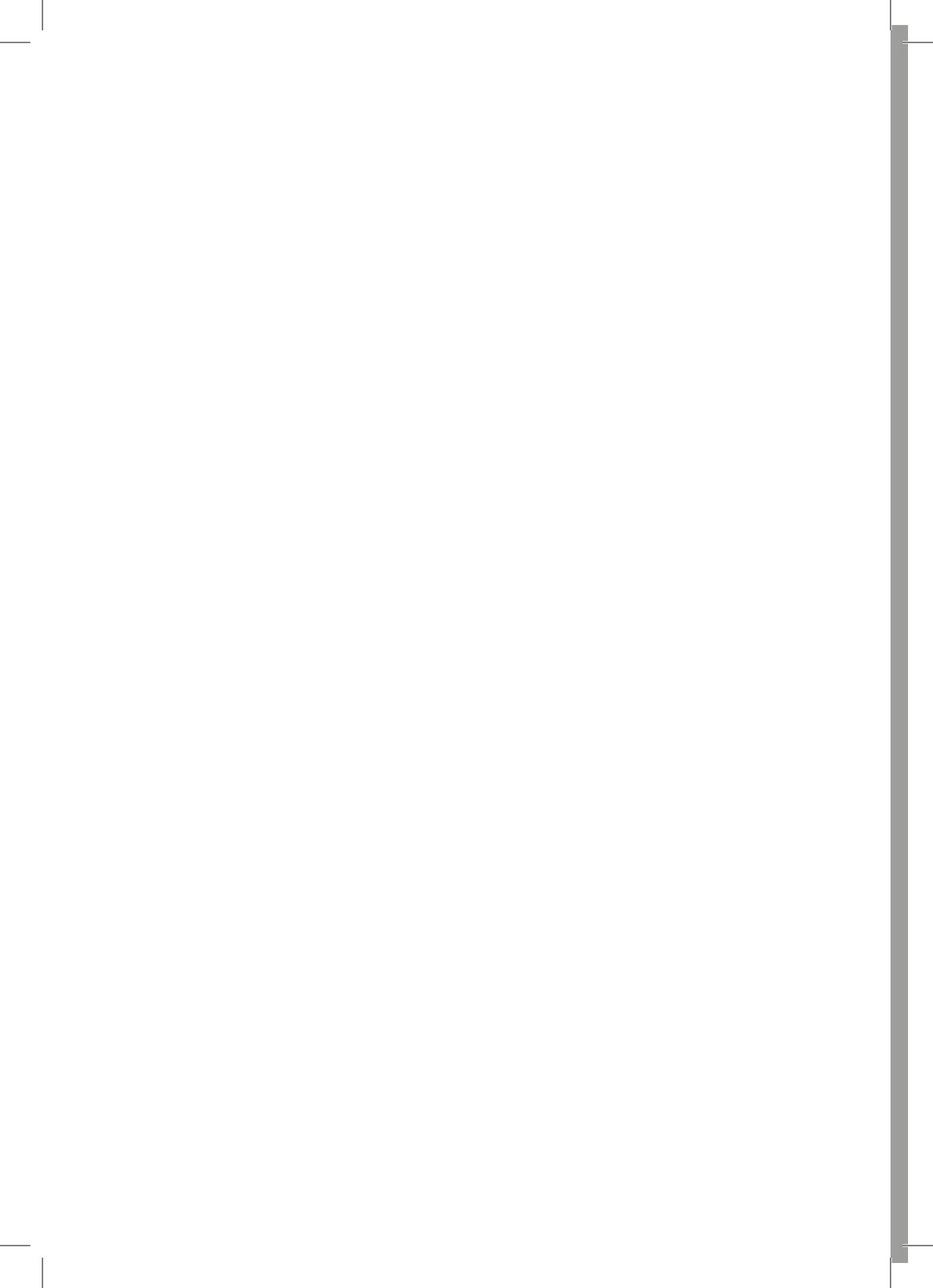

Plataforma Logística de Zaragoza (PLAZA)
C/ Isla de Ischia, 2-4
50197 ZARAGOZA (Spain)

Tfno.: +34 976 786 686 Fax.: +34 976 771 0 53
<http://www.ducati-garden.com>



www.ducatigarden.com